

**Утверждены приказом Минспорттуризма России
от «21» января 2011 г. № 32**

**ПРАВИЛА СЛУЖЕБНО-ПРИКЛАДНОГО ВИДА СПОРТА
«ПОЖАРНО-ПРИКЛАДНОЙ СПОРТ»**

1. ПРЕДМЕТ И СУТЬ СПОРТИВНОГО СОРЕВНОВАНИЯ

Настоящие правила соревнований по пожарно-прикладному спорту являются обязательными, при проведении официальных соревнований.

Спортивные дисциплины пожарно-прикладного спорта

Программа соревнований для мужчин:

- полоса препятствий;
- штурмовая лестница - 4-й этаж - учебная башня;
- пожарная эстафета;
- боевое развертывание;
- двоеборье;
- установка и подъем по трехколенной выдвижной лестнице;

Программа соревнований для юношей:

- полоса препятствий;
- штурмовая лестница - 2-й этаж - учебная башня;
- штурмовая лестница - 3-й этаж - учебная башня;
- пожарная эстафета;
- боевое развертывание.

1.1. Общие положения

1.1.1. Суть соревнований - выполнить упражнение по дисциплине пожарно-прикладного спорта за наименьшее количество времени, не нарушив требования Правил.

1.1.2. Последовательность проведения соревнований по видам программы определяется Положением о соревнованиях или устанавливается на месте главной судейской коллегией (в зависимости от местных или погодных условий).

1.1.3. Забеги по каждому виду определяются на основании жеребьевки.

1.1.4. Жеребьевка забегов и дорожек проводится судейской коллегией заранее в присутствии представителей команд.

1.1.5. При потере вооружения или снаряжения во время выполнения любого упражнения участник обязан вернуться и поднять утерянное, участнику, не сделавшему этого, результат не засчитывается.

1.1.6. При поломке или обнаружении неисправности спортивного снаряжения или пожарного оборудования, происшедшего не по вине спортсмена, последнему (команде), с разрешения главной судейской коллегии, дается право на повторное выполнение упражнения.

1.1.7. Накануне соревнований, в предусмотренное графиком время, спортсменам разрешается опробовать спортивные снаряды по всем видам программы соревнований.

1.2. Старт

1.2.1. Дорожки, по которым должны стартовать спортсмены, определяются жеребьевкой. В этом случае указанная в протоколе последовательность фамилий участников должна соответствовать жеребьевке.

1.2.2. В случае неявки одного или нескольких спортсменов стартующие занимают дорожки в соответствии со стартовым протоколом (без смещения).

1.2.3. Для подготовки к старту, включая установку колодок (станков), рукавов, лестниц, огнетушителей спортсменам отводится не более 2 минут (кроме соревнований по боевому развёртыванию), считая с момента вызова на старт очередного забега. В соревнованиях по боевому развёртыванию спортсменам отводится 5 минут.

Если спортсмен (или группа спортсменов) не успевает подготовиться к старту в отведенное для этого время, стартер может дать указание о прекращении подготовки и вызвать участников на старт, а при неготовности спортсмена принять стартовую позицию – сделать ему замечание. Если участник не готов и после повторного вызова, он (или группа участников) получает предупреждение (фальстарт).

1.2.4. Перед стартом помощники стартёра расставляют спортсменов приблизительно в 3 м от стартовой линии, проверяют их нагрудные номера и соответствие номера занимаемой дорожки записанному в протоколе; объясняют участникам, как будет даваться сигнал к началу бега и возвращению в случае неудачного старта (выстрелом, голосом, свистком); разъясняют правила пользования стартовыми колодками (станками).

По готовности спортсменов помощники подают сигнал стартёру о готовности спортсменов к старту. Стартер подает предварительные команды - «На старт» и «Внимание» - на языке страны, проводящей соревнование. Вместо предварительных словесных команд разрешается подавать команды свистком: первую – два свистка (короткий и длинный) – «На старт!», вторую – продолжительный – «Внимание!».

При проведении соревнований по всем видам программы (кроме боевого развёртывания и установке и подъему по трехколенной выдвигной лестнице) обязателен низкий старт с использованием стартовых колодок. При проведении соревнований по боевому развёртыванию установке и подъему по трехколенной выдвигной лестнице разрешается высокий старт.

1.2.4. По команде «На старт» спортсмены занимают удобную для них позицию перед линией старта, не касаясь руками или ногами стартовой линии, при этом обе руки и одно колено должны касаться земли, а обе ноги зафиксированы в стартовых колодках.

В эстафетном беге и при выполнении упражнения в подъеме по штурмовой лестнице не считается нарушением, если проекции на беговую дорожку места касания рук стартующего и лестницы находятся за линией старта.

1.2.5. Убедившись в готовности спортсменов, стартер подает команду «Внимание», по которой спортсмены должны немедленно занять соответствующую стартовую позицию и зафиксировать ее, прекратив всякое движение и сохранив при этом опору руками на дорожку (или лестницу) и контакты ног со стартовыми колодками.

Спортсмену (или группе спортсменов), который подолгу задерживается с принятием неподвижного положения, может быть сделано замечание, а в случае повторного нарушения этого правила – предупреждение (фальстарт).

1.2.6. Если стартер по какой-либо причине задерживает старт, он должен подать команду «Отставить!», после которой все участники забега должны выйти со стартовых позиций и занять их вновь только после повторной команды стартера.

1.2.7. Убедившись, что все участники забега правильно заняли неподвижное стартовое положение, стартёр производит выстрел из стартового пистолета (или даёт отрывистую громкую команду «Марш!», сопровождаемую резким опусканием ранее поднятого флага).

1.2.8. После того как спортсмен занял окончательную позицию перед стартом, он не должен начинать стартовое движение до выстрела пистолета (команды «Марш») или утвержденного стартового устройства. Если, по мнению стартера или судей, отвечающих за возврат спортсменов, он сделал это раньше, объявляется фальстарт. Все участники должны быть остановлены (вторично выстрелом, свистком или голосом) и возвращены на линию старта.

1.2.9. Любой спортсмен, допустивший фальстарт, получает предупреждение. Участник, получивший предупреждение, должен поднять вверх руку в подтверждение того, что он слышал и

понял, что сделанное предупреждение относится к нему. Если фальстарт произошел не по вине кого-то из участников, или стартер затрудняется установить виновного в фальстарте, предупреждение не выносится, и всем спортсменам показывается зеленая карточка.

1.2.10. В забеге может быть допущен только один фальстарт без дисквалификации спортсмена на данную попытку. Любой спортсмен, допустивший дальнейшие фальстарты в данном забеге, дисквалифицируется на данную попытку независимо от того, кем был допущен первый фальстарт.

1.2.11. Все предупреждения и решения стартера заносятся в стартовый протокол.

1.3. Бег по дистанции

1.3.1. Во время бега спортсмен должен бежать только по своей дорожке.

1.3.2. Судейская коллегия имеет право снять спортсмена (команду) с соревнований по данному виду:

- за прохождения любого отрезка дистанции по чужой дорожке, приводящей к сокращению дистанции. Исключение составляют случаи перехода на чужую в результате явной потери равновесия, падения при условии, что это не явилось помехой другому участнику;
- если спортсмен (команда) во время выполнения упражнения получает какую-либо запрещенную помощь;
- если переход на соседнюю дорожку явится помехой другому спортсмену (команде).

1.4. Финиш

1.4.1. Упражнение считается выполненным, если участник (команда) закончил дистанцию, не нарушив условий, предусмотренных Правилами соревнований по данному упражнению. Результат спортсмена (команды) фиксируется:

- в полосе препятствий и пожарной эстафете - в момент касания воображаемой плоскости финиша какой-либо частью туловища, исключая голову, шею, руки и ноги. Окончившим дистанцию считается участник, пересекший всем телом и без посторонней помощи плоскость финиша. Если участник после касания туловищем плоскости финиша упадет на финишную линию, его время и порядок прихода сохраняются при условии, что он затем самостоятельно пересечет плоскость финиша;
- в штурмовой лестнице и в установке и подъеме по трехколенной выдвижной лестнице - в момент касания спортсменом двумя ногами финишных площадок, установленных на полу штурмуемого этажа;
- при выполнении упражнения по боевому развёртыванию - в момент, когда будут заполнены две мишени (по 10л каждая).

1.4.2. Порядок окончания дистанции и результаты спортсменов определяются судьями на финише и секундометристами, либо с помощью автоматизированной специальной времяизмерительной аппаратуры. При применении времяизмерительной аппаратуры время спортсмена фиксируется по срабатыванию электронного секундомера.

В случае не «срабатывания» электронного секундомера время участника (команды) соревнований по полосе препятствий, в пожарной эстафете и в боевом развёртывании засчитывается по ручному секундомеру с добавлением - 0,24 сек, а по штурмовой лестнице и в установке и подъеме по трехколенной выдвижной лестнице - 0.15 сек.

1.4.3. При финише экипировка спортсмена должна соответствовать экипировке на старте.

1.4.4. Зафиксированные результаты считаются официальными, если они утверждены главной судейской коллегией.

1.5. Полоса препятствий

Соревнования по преодолению стометровой полосы с препятствиями проводятся в последовательности:

1.5.1. Спортсмен со стволом становится перед линией старта, не наступая на нее (ствол находится в любом положении).

1.5.2. При беге по дистанции спортсмен преодолевает забор, берет рукава, преодолевает бревно (бум), соединяет рукава между собой, подбегает к разветвлению, присоединяет к нему рукавную линию и прокладывает ее. Забор преодолевается без упора ногами о стойки и откосы крестовин. Рукава переносятся любым способом. Смыкание соединительных головок между собой, к разветвлению и стволу разрешается производить на месте и в движении по дистанции. При соскоке с бревна на землю до ограничительной линии участник обязан вернуться и вновь преодолеть бревно. Запрещается переносить разветвление с места его установки.

1.5.3. После финиша все соединительные головки должны быть сомкнутыми.

1.5.4. Спортсмен на финише должен удерживать рукавную линию таким образом, чтобы судьи могли убедиться в правильности смыкания соединительных головок ствола и рукава, в противном случае результат может быть не засчитан;

1.6. Штурмовая лестница – 4-й (2-й, 3-й) этаж - учебная башня

Спортсмен имеет право в подъеме по штурмовой лестнице выступать без применения страхующего приспособления. По требованию участника организация, проводящая соревнования обязана предоставить страхующее устройство.

Соревнования в подъеме по штурмовой лестнице на этажи учебной башни проводятся в последовательности:

1.6.1. Спортсмен становится перед линией старта, не наступая на нее. Разрешается братья рукой (руками) в удобном для себя положении за штурмовую лестницу.

1.6.2. По сигналу стартера участник стартует и поднимается на этажи учебной башни любым способом, не мешая участникам на других дорожках.

1.6.3. Запрещается производить «выброс» штурмовой лестницы из положения «стоя» на подоконнике.

1.7. Пожарная эстафета

1.7.1. Эстафета состоит из четырех этапов по 100 метров.

1.7.2. Каждый участник команды в эстафетном беге имеет право бежать только один этап. В соревнованиях среди юношей 3-й этап имеют право бежать только юноши 17-18 лет.

1.7.3. Эстафетой служит пожарный ствол.

1.7.4. Передача эстафеты (ствола) производится в 20-метровой зоне передачи. Определяющим является положение ствола, а не спортсмена. Спортсмену, принимающему эстафету, разрешается начинать разбег за 10 м до начала зоны передачи. Ствол разрешается переносить любым способом.

Участник 4-го этапа эстафетной команды должен пересечь линию финиша со стволом. При падении ствола во время передачи поднять его может только передающий. Ствол, упавший на соседнюю дорожку, разрешается поднять так, чтобы не помешать другому спортсмену, в противном случае команда снимается с соревнований.

1.7.5. Спортсмен, передавший ствол, может сойти с беговой дорожки, лишь убедившись, что он не мешает другим участникам эстафеты.

Запрещается всякая помощь участнику при выполнении упражнения на этапе. Команда, нарушившая правила, подлежит дисквалификации.

1.7.6. Соревнования по пожарной эстафете проводятся в последовательности:

1.7.6.1. Участник первого этапа со стволом и с лестницей-палкой стоит перед линией старта (в соревнованиях среди юношей, лестница-палка приставлена к домику).

1.7.6.2. По исполнительной команде или сигналу стартера спортсмен стартует. На последующих этапах участники эстафеты стартуют самостоятельно.

1.7.6.3. Первый этап: спортсмен, подбежав к домику, при помощи лестницы-палки поднимается на крышу, передвигается по ней, спрыгивает на беговую дорожку за ограничительную линию, касаясь площадки. При приземлении до ограничительной линии участник обязан вернуться и вновь преодолеть домик.

1.7.6.4. Второй этап: спортсмен, приняв эстафету, преодолевает забор без упора ногами о стойки или откосы забора. В момент приземления участника после преодоления забора поджигается горючая жидкость в противне.

1.7.6.5. Третий этап: спортсмен, приняв ствол, подбегает к рукавам, берет их и преодолевает бревно (бум), затем подбегает к разветвлению, присоединяет к нему рукавную линию и прокладывает ее. Рукава переносятся любым способом. Смыкание рукавов между собой и со стволом разрешается производить на месте и в движении по дистанции. Ствол к рукаву присоединяется до «линии отсоединения ствола» и отсоединяется за ней. При соскоке с бревна на землю до ограничительной линии участник обязан вернуться и вновь преодолеть бревно. При пересечении линии отсоединения ствола спортсмен должен удерживать рукавную линию таким образом, чтобы судьи могли убедиться в правильности смыкания соединительных головок ствола и рукавов. Место нахождения рукавной линии после отсоединения ствола не учитывается. После передачи эстафеты (пожарного ствола) участнику 4-го этапа соединительные головки рукавов (и рукава к разветвлению) должны быть сомкнуты. Запрещается кому-либо, кроме участника третьего этапа касаться рукавов после команды стартера «Марш» или выстрела стартового пистолета;

1.7.6.6. Четвертый этап: спортсмен, приняв эстафету, подбегает к огнетушителю, берет его, подносит к противню и тушит горящую жидкость. Оставлять огнетушитель в противне запрещается.

Установка огнетушителя производится участником 4-го этапа самостоятельно.

Если горение не будет ликвидировано одним огнетушителем, участник может использовать запасной.

1.7.7. Упражнение считается выполненным, если при финише горение в противне и около него полностью отсутствует.

Если горение не ликвидировано из-за технической неисправности огнетушителя, то по решению ГСК команде даётся перебежка.

1.7.8. На соревнованиях до начала 1-го забега эстафеты необходимо производить опробование огнетушителей путем тушения горячей жидкости.

Противень заливается жидкостью в следующей последовательности и количестве (л):

вода -30;

осветительный керосин - 2;

автомобильный бензин - 0,25;

1.8. Боевое развертывание

1.8.1. Соревнования проводятся с использованием мотопомпы фирмы ROZENBAUER VOX или аналогичной модификации, с системой запуска стартером.

1.8.2. Разрешается проводить перед 1-м забегом (и при замене) опробование мотопомпы с забором и подачей воды.

1.8.3. Условия выполнения боевого развертывания:

Состав команды:

в соревнованиях среди мужчин - 7 человек;

в соревнованиях среди юношей - 6 человек.

Старт принимает команда от одной из стартовых линий.

После сигнала «Старт» участники пробегают расстояние до щита, соединяют магистральную линию с мотопомпой, разветвлением и прокладывают две рабочие линии, ствольщики выходят на позицию до ограничительной линии. Одновременно соединяют всасывающие рукава между собой, к заборной сетке и мотопомпе (заборная сетка присоединяется к всасывающему рукаву до погружения ее в емкость с водой, после выполнения упражнения, судьей у щита проверяется соединение сетки с рукавом).

Производится запуск мотопомпы и забор воды из резервуара (емкостью 1000л) и подача ее по рукавным линиям. Упражнение считается выполненным после того, как ствольщики

наполнят емкости двух мишеней (по 10 л каждая). Определение результата должно дополнительно регламентироваться цифровой камерой.

1.8.4. Ствольщикам разрешается при заполнении мишеней помогать друг другу со своей позиции, не касаясь разделительной линии, которая наносится перпендикулярно ограничительной линии от ее середины на расстоянии 5 метров в сторону щита.

1.8.5. Мотористу разрешается перед забегом своей команды сделать один пробный запуск мотопомпы.

1.8.6. Положение рычагов сцепления и вакуумного насоса перед стартом определяет и устанавливает участник команды самостоятельно.

1.8.7. Зажигание перед стартом включает судья по пожарной технике и оборудованию.

1.8.8. При укладке инвентаря до команды «Старт» выкидной вентиль, бензиновый кран и заглушка открыты.

1.8.9. Команда дисквалифицируется в случаях, предусмотренных при выполнении упражнения «Боевое развертывание»:

- допустят два фальстарта;
- предварительно соединят рукава между собой;
- разместят оборудование и инвентарь за пределами щита, за исключением всасывающих рукавов;
- при работе со стволом спортсмен наступает на ограничительную линию (брус) или заступает за неё. Падение вооружения за линию считается нарушением;
- в случае не присоединения всасывающей сетки перед погружением ее в воду и в процессе выполнения боевого развертывания;
- превысят время (5 минут) отведенное на подготовку к старту с момента вызова команды судьей и установки мотопомпы на щит;
- выполняют упражнение с нарушением требований экипировки.

1.9. Двоеборье

1.9.1. В соревнования по двоеборью входят:

- а) преодоление полосы препятствий;
- б) штурмовая лестница - 4-й этаж - учебная башня.

1.9.2. Определение результата двоеборья производится по сумме времени, показанной участниками в двух видах программы. Соревнования по двоеборью могут проводиться в один или два дня.

1.10. Установка и подъем по трехколенной выдвижной лестнице

Соревнования по установке выдвижной лестницы и подъему по ней на 3-й этаж учебной башни проводятся в следующей последовательности:

1.10.1. Макет пожарного автомобиля (АЦ) или пожарный автомобиль (АЦ) устанавливается на старте так, чтобы проекция оси задних колес совпала с линией старта (30 м от учебной башни).

1.10.2. Лестницы крепятся на АЦ за первую ступеньку. Они должны быть уложены на АЦ на одинаковой высоте. Верхняя горизонтальная плоскость опорной ступеньки автомобиля должна находиться на расстоянии 90 ± 3 см. от поверхности беговой дорожки. Расстояние от нижних граней тетив трехколенной лестницы со стороны башмаков до поверхности беговой дорожки должно быть 212 ± 3 см. Расстояние от нижних граней тетив со стороны кабины автоцистерны до поверхности беговой дорожки – 254 ± 3 см. Правый пенал должен выступать за плоскость заднего борта автоцистерны не более 15 см.

1.10.3. Ролики для укладки лестницы должны устанавливаться на автомобиле в одной плоскости. Лестница должна лежать на всех 6-ти (4-х) роликах. Ролики должны легко вращаться.

1.10.4. Расчет из двух участников знакомится с укладкой и креплением лестницы на автомобиле, после чего становится за стартовой линией.

1.10.5. Участники становятся перед линией старта с правой стороны автомобиля, не касаясь его.

1.10.6. По сигналу стартера расчет открывает, снимает и переносит выдвижную лестницу к учебной башне любым способом. После установки лестницы на предохранительную подушку, один участник выдвигает ее, а второй может начинать движение по выдвигаемой лестнице, однако до перехода участника с первого колена на второе лестница должна быть выдвинута, надежно закреплена валиком, остановка не ниже 7-й ступеньки первого колена и не менее одной тетивы должно находиться в проекции оконного проёма.

1.10.7. При финише участника обе тетивы должны находиться в проекции оконного проёма 3-го этажа учебной башни.

2. ТРЕБОВАНИЯ К ОБОРУДОВАНИЮ МЕСТА СОРЕВНОВАНИЙ

Международные и всероссийские соревнования по пожарно-прикладному спорту, проводимые в соответствии с настоящими Правилами, могут проходить только на спортивных сооружениях с синтетическим покрытием. Соревнования по боевому развёртыванию допускается проводить на площадках с любым покрытием.

Рекомендуется, чтобы соревнования регионального, городского и других уровней, проводились на подобных сооружениях, если они имеются.

В любом случае, спортивные сооружения, предназначенные для проведения соревнований в соответствии с настоящими Правилами, должны предоставить акт, подтверждающий точность измерений беговой дорожки и секторов для технических видов.

Организация, проводящая соревнования, обязана подготовить и выделить для проведения соревнований штурмовые лестницы, разветвления, лестницы-палки, выдвижные трехколенные лестницы, мотопомпы, рукава и др. оборудование и вооружение, отвечающее Правилам соревнований и предоставить их по требованию представителей команд.

2.1. Организация, проводящая соревнования

2.1.1. Соревнования по пожарно-прикладному спорту проводятся, как правило, спортивными организациями МЧС России, ФСО России, другими государственными и общественными спортивными организациями.

2.1.2. Каждому соревнованию должна предшествовать тщательная и заблаговременная подготовка с тем, чтобы оно проходило организованно, способствовало показу высоких спортивных результатов, выявлению лучших спортсменов и команд, являлось средством пропаганды спорта, интересным спортивным зрелищем.

2.1.3. Ответственность за подготовку и проведение соревнований несут проводящая их организация, судейская коллегия и дирекция спортивной базы, на которой проходят соревнования.

2.1.4. Представитель организации, проводящей данные соревнования, подписывает акт о готовности спортивной базы, обеспечении порядка, безопасности на предстоящих соревнованиях.

2.1.5. Организация, проводящая данные соревнования, готовит и утверждает Положение о соревнованиях.

2.1.6. Организация, проводящая соревнования, определяет место их проведения и решает вопросы организационно-хозяйственного обеспечения, для чего:

- а) выделяет (арендует) соответствующую спортивную базу (стадион, манеж и прочее);
- б) заказывает дополнительные технические средства, оборудование (фотофиниш, видеоманитофон, копировально-множительную технику, электронные секундомеры и т.п.), автомашины (легковые, автобусы, радио, автомобиль скорой помощи);
- в) оказывает помощь, контролирует подготовку спортивной базы и совместно с судейской коллегией проверяет готовность ее к соревнованиям.

Рекомендуется на международных и республиканских соревнованиях иметь на стадионе измеритель ветра, который устанавливается на расстоянии 2-х метров от беговой дорожки, примерно на середине дистанции;

г) обеспечивает необходимые материалы для работы судейской коллегии и пресс-центра, бланки судейской документации, бумагу, канцелярские принадлежности, номера участников;

д) совместно с администрацией спортивной базы подготавливает помещения и обеспечивает условия для проведения допингового контроля, хранения проб, исключающих возможность их вскрытия, хищения или замены, при необходимости организывает охрану помещений.

2.1.7. Организация, проводящая соревнования, принимает непосредственное участие в работе по обеспечению судейства, для чего:

а) комплектует совместно с соответствующей коллегией судей главную судейскую коллегию на основании Правил соревнований;

б) утверждает по представлению главного судьи условия проведения соревнований (памятку) и план-сценарий проведения торжественных церемониалов;

в) организует медицинское обслуживание спортсменов, а в необходимых случаях и допинговый контроль;

г) организует совместно с судейской коллегией работу комиссии по допуску участников к соревнованиям, решает конфликтные вопросы, связанные с этой работой;

д) готовит наградную атрибутику (жетоны, медали, личные и командные дипломы, грамоты), контролирует их вручение и обеспечивает участие в торжественных церемониях почетных гостей, ветеранов спорта, заслуженных спортсменов и тренеров;

е) организует совместно с судейской коллегией печатание, размножение, выпуск итоговых материалов по соревнованиям.

1.7.8. Организация, проводящая соревнования, совместно с местными организациями и дирекцией спортсооружений, решает вопросы рекламы, пропаганды соревнований, информации зрителей, для чего:

а) организует рекламу соревнований с использованием средств наглядной агитации, прессы, радио, телевидения и др.;

б) организует изготовление и выпуск красочных программ, памятных знаков, вымпелов, сувениров, судейских знаков, проведение вещевой лотереи, распродажу товаров легкой промышленности, показ пожарной техники, организует конкурсы и викторины;

в) на крупных соревнованиях организует пресс-центр для обеспечения соответствующих условий работы аккредитованным спортивным журналистам, где проводит пресс-конференции, брифинги.

2.1.9. Для решения вопросов подготовки и проведения соревнований создается организационный комитет. Оргкомитет может привлекать в качестве спонсоров организации, учреждения, предприятия.

2.1.10. В целях обеспечения безопасности зрителей и участников, соревнования разрешается проводить на спортивных сооружениях, принятых к эксплуатации государственными комиссиями, при условии наличия актов технического обследования готовности сооружения к проведению массовых спортивных мероприятий.

2.2. Группа материально-технического обеспечения

Группа материально-технического обеспечения обязана:

2.2.1. Провести комплекс мероприятий по приему участников, пожарной и спасательной техники и ПТВ, подготовки мест хранения, испытания и маркировки ПТВ.

2.2.2. Подготовить оборудование и спортивные снаряды, судейский и мерительный инструмент, средства сигнализации, оповещения, связи, электронно-информационное оборудование, флагшток для подъема флагов, пьедестал для награждения и т. п.

2.2.3. Содержать в технически исправном состоянии места соревнований, оборудования инвентаря, техники и технических устройств, а также места для работы судейской коллегии.

2.2.4. Снабдить судейскую коллегию писчебумажными материалами, бланками документов, средствами размножения информационных материалов и т. д.

2.2.5. Организовать доставку участников к местам проведения тренировок, соревнований и проживания;

2.2.6. Обеспечить места размещения участников, секретариата, врачей, обслуживающих соревнования.

2.2.7. Для выполнения работы в процессе соревнований ГСК, совместно с администрацией спортивного сооружения, назначает коменданта соревнований и выделяет ему необходимое число рабочих. Все указания коменданта соревнований получает от главного судьи и его заместителя по техническому обеспечению соревнований.

2.3. Комендант соревнований

Комендант соревнований организует работу по поддержанию порядка на местах проведения соревнований и разминки, в помещениях для участников, судей и прессы.

Он обязан:

2.3.1. Обеспечить своевременную разметку мест соревнований и их оформление. Составить акт промера дистанций и представить его заместителю главного судьи по техническому обеспечению соревнований.

2.3.2. Организовать своевременную расстановку снарядов и пожарного оборудования на дорожках.

2.3.3. Обеспечить телефонную или прямую связь для судейского аппарата, а также обеспечить работу звукоусилительной установки или мегафонов для информации участников и зрителей о ходе соревнований.

2.3.4. Иметь в резерве необходимое количество пожарного оборудования и инвентаря.

2.3.5. Отвести места для судейской коллегии, подготовить стенды, экраны для вывешивания технических результатов соревнований.

2.3.6. Организовать осмотр и проверку пожарно-технического оборудования, подготовленного к соревнованиям, в соответствии с требованиями Правил.

2.3.7. Для обслуживания соревнований в подъеме по штурмовой лестнице выделить специально проинструктированных страховщиков. При подъеме по штурмовой лестнице страховщики размещаются на этажах учебной башни, по одному на каждое окно. Страховщик имеет право касаться руками участника или лестницы только при явной угрозе срыва и падения участника.

2.3.8. Для обеспечения соревнований по пожарной эстафете и боевому развертыванию на каждую дорожку выделить необходимое количество обслуживающего персонала, который подчиняется старшему судье.

2.4. Врач соревнований

2.4.1. Врач соревнований имеет максимальные полномочия во всех вопросах медицинского характера. Он отвечает за то, чтобы в местах проведения соревнований соблюдались все необходимые условия для проведения медицинского осмотра, лечения и оказания неотложной помощи, а спортсмены могли получить медицинскую помощь и в местах проживания.

2.4.2. Врач соревнований входит в состав главной судейской коллегии.

2.4.3. Обязанности врача соревнований:

2.4.3.1. Проверять при подаче заявок правильность представленной на участников медицинской документации и осуществляет контроль над тем, чтобы в соревнованиях участвовали только допущенные по состоянию здоровья спортсмены.

2.4.3.2. Осуществлять врачебное наблюдение за участниками в процессе соревнований.

2.4.3.3. Организовать контрольно-врачебное обследование участников по специальным показаниям (заболевания, травмы и пр.) и дает заключение о возможности продолжения соревнований, а в случае снятия участника с дальнейших соревнований извещает об этом главного судью.

2.4.3.4. Следить за соблюдением санитарно-гигиенических требований при проведении соревнований.

2.4.3.5. Обеспечить оказание медицинской помощи.

2.4.3.6. По поручению организации, проводящей соревнования, организовать допинговый контроль согласно утвержденным методикам.

2.4.3.7. По окончании соревнований предоставить главному судье и в организацию, проводившую соревнования, отчет о медико-санитарном обеспечении с выводами и предложениями.

2.5. Спортивная база

2.5.1. Администрация спортивной базы, наряду с организацией, проводящей соревнования, является ответственной за качественную подготовку спортивной базы и проведение соревнований.

2.5.2. Администрация спортивной базы должна обеспечить наилучшие условия для проведения соревнований и участия в них спортсменов.

2.5.3. Количество и санитарное состояние раздевалок и душевых должно соответствовать установленным гигиеническим нормам.

2.5.4. Должны быть выделены и подготовлены места для проведения предстартовых разминок спортсменов.

2.5.5. Должны быть определены и оборудованы места сбора и предстартового контроля участников.

2.5.6. Места проведения соревнований должны полностью соответствовать Правилам и быть оснащенными комплектом инвентаря, оборудования и мебели.

2.5.7. На базе должны быть необходимые апробированные средства для проверки инвентаря и оборудования (весы, шаблоны и др.).

2.5.8. Измерительные инструменты и аппаратура должны иметь паспорт и клеймо государственной контрольной организации об их проверке, допуске к работе, свидетельствующие о прохождении соответствующих тестов в установленные сроки.

2.5.9. Должен быть подписан акт о готовности спортивной базы к соревнованиям, об обеспечении порядка и безопасности для спортсменов, судей, зрителей и других лиц, находящихся на спортивной базе во время соревнований.

2.5.10. Спортивная база должна быть оснащена необходимыми средствами для обеспечения информацией спортсменов, судей, зрителей, прессы (радиосеть, табло на местах соревнований, стационарное буквенно-цифровое табло, демонстрационные протоколы, указатели и пр.).

2.5.11. В распоряжение судейской коллегии и организаторов должны быть предоставлены необходимые помещения для работы: судейский сектор на трибуне, комнаты для судей, секретариата, проведения совещаний, группы награждения, комиссии по допуску участников, главного судьи, пресс-центра, апелляционного жюри, множительной аппаратуры, допинг-контроль и т.д. с соответствующей мебелью, освещением, средствами связи, указателями помещений и пр.

2.5.12. Участникам и судейской коллегии должны быть предоставлены укрытия от дождя и солнца.

2.5.13. Спортивная база должна иметь необходимые условия для медицинского обслуживания спортсменов и оказания медицинской помощи другим лицам, присутствующим на соревнованиях.

2.5.14. Спортивная база должна обеспечить условия для проведения допинг-контроля участников соревнований.

2.5.15. Спортивная база должна иметь телефонную сеть, обеспечивающую связь мест подготовки и выступления спортсменов с секретариатом, пресс-центром и другими помещениями, задействованными для проведения соревнований.

2.5.16. На спортивной базе должны быть созданы условия для показа хода соревнований средствами телевидения, обеспечения работы фотокорреспондентов.

2.5.17. Перед началом и в дни соревнований спортивная база должна быть красочно оформлена флагами, знаменами, лозунгами, приветствиями и другой наглядной агитацией (в том числе разрешается размещение рекламы).

2.5.18. Проведение торжественных церемониалов должно быть обеспечено необходимым оборудованием, аппаратурой и принадлежностями.

2.5.19. Администрация спортивной базы несет ответственность за соблюдение техники безопасности и поддержание общественного порядка.

2.5.20. В дни соревнований на спортивной базе необходимо организовать работу буфетов для питания участников, судей, представителей прессы и зрителей.

2.6. Площадка для проведения соревнований по полосе препятствий

2.6.1. Длина площадки не менее 115 м, ширина - не менее 2 м на каждую беговую дорожку. Схема приведена в Приложении №1.

Длина полосы препятствий – 100 м. За пределами 100-метровой полосы препятствий должен быть свободный участок не менее 5 метров до старта и 10 метров после финиша.

При проведении соревнований по двум и более дорожкам ширина каждой должна быть не менее 2 метров.

2.6.2. Поперек дорожки наносится (белой краской):

- а) линия старта - в начале дорожки;
- б) линия финиша - в конце дорожки.

Все линии наносятся шириной 5 см, стартовая линия включается в общий счет длины беговой дорожки, а финишная выходит за дистанцию. На продолжении линии финиша по обе стороны беговой дорожки на расстоянии 30 см от края ставятся финишные стойки.

2.6.3. В 3 - 5 м позади линии старта, при беге по отдельным дорожкам, должны устанавливаться хорошо видимые судьями и зрителями указатели порядкового номера дорожек (счет дорожек от внутренней бровки).

2.6.4. Для подачи сигнала старту о готовности судей – секундометристов и судей на финише, а также сигналов судей на дистанции, применяются цветные флаги или устройства типа светофора.

2.6.5. На дорожке устанавливаются:

2.6.5.1. Забор - в 23 м от линии старта.

Высота забора – 2 м (для юношей младшей и средней группы – 1м 70см); ширина – 2 м; стенка забора толщиной 40-50 мм, на забор с двух сторон набивается (наклеивается) материал для улучшения сцепления (резина или её аналог).

2.6.5.2. Два рукава в скатках в 28 м от линии старта.

2.6.5.3. Бревно (бум) - передний конец сходни в 38 м от линии старта;

Передний конец горизонтальной части бревна в 39,6 м от линии старта (при установке бревна для юношей младшей и средней группы опорные стойки не смещаются), верх бревна плоский, шириной 18 см. Бревно укреплено горизонтально на опорных стойках. Длина бревна - 8 м; высота до верхней поверхности от земли - 1 м 20 см (для юношей младшей и средней группы – 80см); к обоим концам бревна прикрепляются сходни длиной 2 м, шириной 25 см. (См. Приложение №2).

На рабочей поверхности бревна можно использовать любое твердое (универсальное) покрытие, по которому можно бежать в обуви с шипами. На верхнюю поверхность сходней набиваются поперечные бруски шириной 5 см, высотой 3 см, через 35 см начиная сверху, по центру бруска. В конце горизонтальной части бревна (на расстоянии 47м 60см от линии старта) поперек дорожки по всей ее ширине наносится белой краской ограничительная линия.

2.6.5.4. Разветвление, рабочая соединительная головка, которого должна располагаться над отметкой 75м от линии старта.

2.7. Площадка для проведения соревнований по штурмовой лестнице

2.7.1. Длина площадки не менее 50м. Ширина (при учебной башне на четыре ряда окон) не менее 10 м. Схема приведена в Приложении №3.

2.7.2. Учебная башня – четырехэтажная. Ее вертикальная фасадная плоскость обшивается строительными материалами и является рабочей. (См. Приложение №2).

2.7.2.1. На рабочей стороне учебной башни предусматриваются (по два и более) оконные проемы в каждом этаже, (кроме первого) размером 1,10см x 1,87см.

2.7.2.2. Расстояние от окна до обреза стены не менее 65см.

2.7.2.3. Ширина подоконника 37-39см.

2.7.2.4. Расстояние до верхней поверхности подоконника от уровня пола 80см (с учетом применения контактной площадки не менее 73см).

2.7.2.5. Высота подоконника второго этажа от поверхности беговой дорожки 4,25м, расстояние между подоконниками 2-го и 3-го, 3-го и 4-го этажей - 3,3м.

2.7.2.6. На лицевой стороне башни, по всей её ширине, на уровне беговой дорожки наносится линия, по уровню которой готовится предохранительная подушка.

2.7.2.7. Подоконники 2-го, 3-го и 4-го этажей должны выступать на фасадную плоскость башни на 3см; к лицевой части всей её ширине на уровне подоконников 2-го, 3-го и 4-го этажей набивается брус (рейка), при этом толщина бруса (рейки) должна входить в размер подоконника.

2.7.2.8. На рабочей стороне учебной башни не должно быть никаких отверстий (кроме оконных проемов) и выступающих частей. На расстоянии 3м 20см от верхней поверхности подоконника второго этажа учебной башни к ее основанию на лицевой стороне нашивается брус размером 6х6см по всей ширине башни (расстояние замеряется до нижней стороны бруса). Под окнами второго этажа до земли разрешается набивать на фасадную часть листовое железо, резину, пластик или фанеру для предохранения участников от заноз. Разрешается оборудовать правую часть подоконника (по ходу движения спортсмена) искусственным спортивным покрытием типа «Рездор» или аналогичным.

2.7.2.9. В каждом этаже башни должны быть площадки глубиной (от рабочей стороны) не менее 1,5м, причем каждая площадка должна иметь выход на стационарную лестницу. Стационарная лестница с ограждением устанавливается внутри башни на одной из ее нерабочих сторон.

2.7.3. Учебная башня должна быть оборудована страховочной сеткой. Конструкция сетки – приложение №4 к Правилам.

2.7.4. Перед рабочей стороной башни в грунте устраивается предохранительная подушка толщиной не менее 1м, шириной от фасадной стороны 4м, выступающая за габариты башни не менее чем на 1м.

Предохранительная подушка указанной толщины делается из засыпки, состоящей из 50% опилок и 50% песка, которые перемешиваются между собой и насыпаются слоем на пружинистое основание. Толщина основания 50см.

Между пружинистым основанием и засыпкой делается прокладка из рогожи. Засыпка в яме должна быть достаточно взрыхленной, но на одном уровне с дорожкой разбега. Для отвода воды из приямка подушки делается дренаж или другое устройство, обеспечивающее сток воды.

2.7.5. Для проведения соревнований в подъеме по штурмовой лестнице на расстоянии 32м 25 см от основания башни наносится стартовая линия. Ширина каждой дорожки не менее 170 см. Стартовая линия наносится белой краской параллельно фасаду башни.

2.8. Площадка для проведения соревнований по пожарной эстафете

2.8.1. Длина дорожки должна быть 400м, ширина не менее 2м 40см. Беговая дорожка отделяется от внутреннего поля бровкой высотой до 3см и шириной 5см, окрашенной в белый цвет. Схема приведена в Приложении №5.

2.8.2. Счет дорожек ведется от внутренней бровки. Все дорожки отделяются друг от друга белыми линиями шириной 5 см, нанесенными с внешней стороны каждой дорожки. Ширина линии, справа по ходу бегуна, идет в счет ширины дорожки.

2.8.3. Обмер должен производиться по линиям измерения, отстоящим для первой дорожки на 30 см от внутреннего края бровки, для остальных дорожек - на 20 см от соседней внутренней. Измерение дорожек производится металлической рулеткой.

2.8.4. На беговой дорожке по всей ее ширине под прямым углом к бровке размечаются белыми линиями «старт» и «финиш».

На каждом этапе размечается зона передачи эстафеты длиной 20 м. Она ограничивается двумя поперечными линиями на расстоянии 10 м вперед и назад от линии начала этапа. В 10 м от начала зон передачи 2-го, 3-го и 4-го этапов наносятся поперечные линии - начало разбега участников этапа. При проведении соревнований в пожарной эстафете - этапы и зоны передач необходимо обозначать конусообразными стойками, высотой не менее 0,3 м, расположенными на разделительной линии.

2.8.5. На каждой дорожке устанавливаются следующие препятствия:

2.8.5.1. Первый этап - в 30 м от старта передняя часть домика, длина домика 5 м, высота от земли до конька крыши 2,5 м. Крыша двухскатная, длиной 4 м, ширина каждого ската крыши 1,5 м, угол наклона скатов 30°. Поперек скатов по всей их длине в 20 см от нижних концов до середины набивается брус шириной 10 см и высотой 6 см, основание домика 2,0 - 2,4 м. В конце домика устраивается горизонтальная площадка длиной 1 м, высотой от земли 1,75 м, шириной 2,0 - 2,4 м. (для юношей дополнительно устанавливается вторая горизонтальная площадка длиной 1 м и высотой от земли 90 см, шириной 2,0 - 2,4 м). (См. Приложение №2).

Передняя часть крыши (со стороны старта) выпиливается на 30 см в обе стороны от конька (на глубину 5 — 7 см). Рекомендуется на рабочей поверхности домика использовать любое твердое (универсальное) покрытие, по которому можно бежать в обуви с шипами.

Передняя часть домика зашивается досками. В конце домика (площадки) на беговой дорожке наносится ограничительная линия. Спортсмен при преодолении домика должен спрыгнуть за ограничительную линию.

2.8.5.2. Второй этап - в 50 м от начала этапа — забор высотой 2 м (для юношей – 1 м 70 см).

2.8.5.3. Третий этап - в 15 м от начала этапа устанавливаются два рукава в скатках.

В 25 м от начала этапа - передний конец сходни бревна.

В конце горизонтальной части бревна наносится белой краской поперек дорожки по всей ее ширине ограничительная линия, в 55 м от начала этапа — разветвление, в 80 м от начала этапа наносится белой краской линия отсоединения ствола поперек дорожки по всей ее ширине.

2.8.5.4. Четвертый этап - в 20 м от начала этапа стоит один огнетушитель, в 50 м железный противень длиной до переднего края 1,5 м, шириной 1 м, высотой борта 20 см.

Противень заливается жидкостью в следующей последовательности и количестве (л):

вода - 30;

осветительный керосин - 2;

автомобильный бензин - 0,25;

В 1,5 метрах от противня устанавливается запасной огнетушитель на таком месте, чтобы не мешать участникам, бегущим по соседним дорожкам.

2.8.6. После каждого забега противень освобождается от остатков жидкости, промывается и заливается новыми порциями жидкости.

На каждом соревновании рекомендуется использовать 2 - 3 комплекта противней.

2.8.7. Препятствия пожарной эстафеты должны устанавливаться на прямых линиях так, чтобы путь движения участников проходил параллельно линиям разметки беговых дорожек. Забор устанавливается по линии нормали, передняя стенка противня устанавливается по линии нормали со смещением, левого переднего угла от внутренней бровки на 50 см.

2.8.8. Размеры и крепления остальных препятствий, применяемых в эстафете, соответствуют размерам и креплениям препятствий, применяемых на 100-метровой полосе препятствий.

2.9. Площадка для проведения соревнований по боевому развертыванию

Схема площадки для боевого развертывания приведена в приложении №6 - для мужчин, в приложении №7 - для юношей.

2.9.1. Общая длина дистанции от старта до места установки мишеней – 100 м (для мужчин) и 60 м (для юношей). Соответственно, расстояние от центра щита до места установки мишеней – 90 м (для мужчин) и 50 м (для юношей).

2.9.2. Стартовая линия наносится в 10 м от центра щита по ходу движения, перед ним, за ним и справа от него.

2.9.3. Позиция ствольщиков находится от центра щита на расстоянии 85 м (для мужчин) и 45 м (для юношей). Позиция ствольщиков отмечается на секторе белой линией шириной 5 см. Рекомендуется на линии позиции ствольщика дополнительно устанавливать ограничительный брусок, окрашенный в белый цвет.

2.9.3. На расстоянии 4 м (для юношей - 1,5 м) влево от края щита устанавливается резервуар с водой. Мотопомпа, рукава, разветвление, стволы, сетка, ключи укладываются на щите. Оборудование не должно выступать за габариты щита, за исключением всасывающих рукавов, которые могут выступать за габариты щита, но при этом не должны касаться земли.

2.9.2. При укладке инвентаря на щите все соединительные головки должны быть разъединены, расстояние между клыками должно быть не менее 0,5 см.

2.9.4. При выполнении боевого развертывания емкость пополняется водой.

2.9.5. При проведении соревнований по боевому развертыванию пожарные рукава выдаются для подготовки за 1 час до начала соревнований.

2.9.6. До начала соревнований проводится опробование стволов и проверка работы мишеней.

2.9.7. Мотопомпа и щит предоставляются первому забегу за 5 минут до начала соревнований. Включать мотопомпу разрешается в отведенные 5 минут на подготовку к забегу.

2.9.8. Организаторы соревнований обязаны обеспечить видеосъемку ограничительной линии на позиции ствольщика.

2.10. Площадка для проведения соревнований по установке и подъему по трехколенной выдвигной лестнице

2.10.1. Площадка для проведения соревнований по установке и подъему по трехколенной выдвигной лестнице соответствует п.2.7, кроме стартовой линии. Схема приведена в Приложении №3.

2.10.2. Для проведения соревнований по установке и подъему по трехколенной выдвигной лестнице на расстоянии 30м от основания башни наносится стартовая линия. Стартовая линия наносится белой краской параллельно фасаду башни.

2.11. Особенности проведения соревнований в помещениях

Соревнования проводятся в отапливаемых помещениях, имеющих дорожку и учебную башню для проведения соревнований по 100-метровой полосе с препятствиями, штурмовой лестнице. Международные соревнования рекомендуется проводить на специализированных комплексах, имеющих спортивные сооружения на 2-4 дорожки.

Дорожка для проведения соревнований на 100-метровой полосе с препятствиями должна быть длиной не менее 115 метров (после финиша не менее 10 метров и 5 метров до линии старта). В случае невозможности обеспечить требуемое расстояние после финиша, следует предусмотреть мягкие упоры, гарантирующие безопасность спортсменам.

2.12. Пожарное оборудование

К пожарному оборудованию предъявляются следующие требования:

2.12.1. Штурмовая лестница:

- вылет крюка - не менее 40 см;
- вес лестницы - не менее 8,5 кг;

- количество ступенек на лестнице – 13.

2.12.2. Лестница-палка (лестница для эстафеты) деревянная или металлическая, вес не менее 8,5 кг.

2.12.3. Пожарные рукава: льняные, синтетические и т.д., длина 20 ± 1 м, шириной не менее 60 мм, вес рукавов не менее 5 кг. Разрешается применять металлические и пластмассовые соединительные головки «РОТ». Разрешается на рукавах иметь накладки (вставки), исключающие их падение при установке на беговой дорожке, которые должны быть надёжно закреплены на рукава. Наличие уплотнительных прокладок на соединительных головках обязательно.

2.12.4. Ствол пожарный: длина не менее 25 см, вес не менее 0,4 кг, ленточная лямка длиной не более 0,5 м.

2.12.5. Разветвление трехходовое пожарное, с одним центральным вентиляем и всеми соединительными головками, на опорных стойках (количество стоек не более 4, диаметр стойки не более 4 см) устанавливается произвольно на беговой дорожке. Расстояние от нижнего клыка соединительной головки до покрытия беговой дорожки должно быть не более 6 см. Вертикальная плоскость полугайки к горизонтали беговой дорожки должна быть под прямым углом. Разрешается использовать индивидуальные разветвления, отвечающие данным правилам. Исключается применение разветвлений на платформе;

2.12.6. Выдвижная трехколенная металлическая лестница, вес не менее 40 кг.

2.12.7. В пожарной эстафете на 4-м этапе применяются порошковые огнетушители весом 5 ± 1 кг. Заряд огнетушителя минимум 600 литров в минуту при давлении 8 бар.

2.12.8. Для вида программы «Боевого развертывания» с использованием мотопомпы фирмы ROZENBAUER VOX или аналогичной модификации, с системой запуска от стартера, применяется следующее оборудование:

		мужчины	юноши		
1.	Рукава всасывающие	2 шт.	1 шт.	Ø 100-110 мм	2500 мм
2.	Сетка заборная	1 шт.	1 шт.	Ø 100-110 мм	
3.	Рукава магистральные	3 шт.	2 шт.	Ø 66 мм	20000 \pm 500 мм
4.	Рукава рабочие	4 шт.	2 шт.	Ø 51 мм	20000 \pm 500 мм
5.	Разветвление трёхходовое	1 шт.	1 шт.		
6.	Стволы неперекрывающиеся	2 шт.	2 шт.	Ø 51 мм	диаметр спрыска 13 мм
7.	Ключи	2 шт.	2 шт.		
8.	Щит для укладки оборудования	1 шт.	1 шт.		2000мм x 2000 мм
9.	Резервуар с водой емкостью	1 шт.	1 шт.	1000 л	H = 800 мм; L = 1200 мм; D = 1100 мм
10.	Мишени	2 шт.	2 шт.	10 л	

Организация, проводящая соревнования, должна предоставить пожарно-техническое вооружение для боевого развертывания.

Ёмкость мишени объемом 15 л (См Приложение №8) должна изготавливаться из прозрачного материала. Ёмкости рекомендуется оборудовать механическими приспособлениями для визуального наблюдения процесса заполнения мишени.

3. ХАРАКТЕР И СИСТЕМА ПРОВЕДЕНИЯ СОРЕВНОВАНИЙ

3.1. Характер проведения соревнований

Соревнования по пожарно-прикладному спорту по характеру проведения делят на личные и личные с подведением командного зачета среди подразделений министерств и ведомств, развивающий данный вид спорта.

1) в личных соревнованиях определяют места, занятые участниками в каждой дисциплине и в каждой возрастной группе.

2) в личных соревнованиях с подведением командного зачета определяют места по результатам выступления спортсменов в личном зачете.

Характер соревнований определяется Положением о соревнованиях в каждом отдельном случае.

3.2. Система проведения соревнований

3.2.1. Личные соревнования по преодолению полосы с препятствий и штурмовой лестнице проводятся по двум попыткам с полуфинальными и финальными забегами.

Количество участников полуфиналов и финала определяются в зависимости от числа дорожек.

3.2.2. В соревнованиях по преодолению полосы препятствий и подъему по штурмовой лестнице формирование полуфинальных забегов осуществляется по лучшим результатам, показанным в одной из двух попыток. Участники финального забега определяются по лучшим результатам полуфинальных забегов.

3.2.3. Соревнования по пожарной эстафете могут проводиться по одной или двум попыткам, эти условия должны быть отражены в Положении о соревновании.

3.2.3. Соревнования по боевому развертыванию и установке и подъему по трехколенной выдвигной лестнице проводятся по двум попыткам.

3.2.4. Система проведения соревнований определяется Положением о соревнованиях в каждом отдельном случае.

4. ПРИНЦИПЫ ОПРЕДЕЛЕНИЯ ПОБЕДИТЕЛЕЙ

4.1. Положение о соревнованиях

4.1.1. Соревнования проводятся согласно Положению, которое утверждается организацией, проводящей данные соревнования.

4.1.2. Изменения и дополнения в Положение имеет право вносить только организация, утвердившая его, но не позднее, чем за месяц до начала соревнований, известив об этом участвующие организации.

Положение не должно противоречить настоящим Правилам соревнований. Пункты Положения должны быть точными и исключать различное толкование.

4.2. Действие спортивных судей

4.2.1. Все организуемые соревнования по пожарно-прикладному спорту должны проводиться официальной судейской коллегией.

4.2.2. Членам судейской коллегии рекомендуется носить отличительные знаки с указанием судейской должности. Организация, проводящая соревнования, может, по возможности, обеспечивать членов судейской коллегии формой единого цвета и образца.

4.2.3. Судья не имеет права покинуть место проведения соревнований без разрешения старшего судьи бригады, в которую он входит, или главного судьи; оказывать какую-либо помощь участникам (за исключением медицинской); быть участником или представителем организации на соревнованиях, которые он судит.

4.2.4. Судейская коллегия должна состоять из:

- а) главной судейской коллегии;
- б) судей, численность которых определяется масштабами, количеством видов программы и местом проведения соревнований.

Для организации судейства по отдельным видам программы судьи объединяются в бригады, возглавляемые старшими судьями.

4.2.5. При применении на соревнованиях электрических или механических устройств (автохронометраж, фотофиниш, видеоманитофон, табло, электроуказатели и т.п.), соответствующие бригады должны дополняться необходимым количеством технических работников.

4.2.6. Если при обсуждении вопросов по судейству мнения членов судейской коллегии расходятся, то право окончательного решения принадлежит главному судье.

4.3. Главная судейская коллегия

4.3.1. Для проведения соревнований назначается главная судейская коллегия (далее ГСК) в составе главного судьи, заместителей главного судьи, главного секретаря, старших судей, врача соревнований, он же заместитель главного судьи по медицинской части, которые в процессе соревнований коллегиально принимают все необходимые решения по спортивным вопросам и протестам.

4.3.2. Решение, принятое судьями ГСК, имеет законную силу и принимается большинством голосов.

ГСК может принять решение и в случаях, не предусмотренных Правилами соревнований, но она не имеет права изменять формулировку Правил.

4.3.3. Судьи ГСК распределяют между собой обязанности на местах соревнований, где наиболее вероятная возможность нарушения Правил и где требуется в любой момент квалифицированное заключение.

4.3.4. Количество судей, помощников, обслуживающего персонала и их обязанности предусматриваются настоящими Правилами.

4.4. Главный судья

4.4.1. Главный судья является руководителем соревнований, возглавляющим работу судейской коллегии.

4.4.2. В круг обязанностей главного судьи входит:

- а) составление расписания соревнований по дням и по часам (если оно отсутствует в Положении);
- б) разъяснение судьям, представителям и участникам порядка проведения соревнований, в котором предусматривается:
 - уточнение и разъяснение Положения о соревнованиях;
 - изложение порядка проведения торжественных церемониалов;
 - разъяснения порядка проведения соревнований по дисциплинам пожарно-прикладного спорта (количество забегов, условия выполнения попыток, пользования личными снарядами и снаряжением и др.);
- в) распределение судей по отдельным бригадам и участкам работы;
- г) контроль над соответствием мест проведения соревнований, инвентаря и оборудования согласно Правилам;
- д) обеспечение необходимой информацией зрителей, участников соревнований, руководителей команд, представителей прессы, радио и телевидения;
- е) утверждение мест проведения соревнований и актов об измерении дистанций и испытании пожарного оборудования;
- ж) разрешение возникающих в ходе соревнований вопросов и недоразумений, разбор поступивших заявлений и протестов;
- з) контроль над составлением актов на установленные рекорды и скрепление их своей подписью;
- и) проведение заседаний судейской коллегии и представителей перед началом, в ходе и по окончании соревнований и утверждение результатов;

к) проверка пригодности помещений, выделенных администрацией спортивной базы для нужд соревнований;

л) выделение из состава судейской коллегии судей для работы в комиссии по допуску участников. В состав комиссии включаются также представители организации, проводящей соревнования и др.;

м) своевременная сдача в организацию, проводившую соревнования, письменного отчета о соревнованиях.

4.4.3. Главный судья имеет право:

а) отменить соревнования, отложить их начало, прекратить дальнейшее проведение их или устроить временный перерыв;

б) внести изменения в порядок и график проведения соревнований, если в этом возникла необходимость. Однако главный судья не имеет права отменить, изменить установленные Положением условия проведения соревнований;

в) не допускать к соревнованиям участников, которые по возрасту, разряду, одежде и т. п., не отвечают требованиям Правил или Положению о соревнованиях;

г) отстранить от дальнейшего участия в соревнованиях участников, допустивших недостойные поступки, а также показавших явную техническую или физическую неподготовленность;

д) в ходе соревнований перемещать судей, отстранять от исполнения возложенных обязанностей, не справляющихся или нарушающих требования Правил;

е) принимать окончательные решения по вопросам, связанным с проведением соревнований;

ж) отстранить тренеров, представителей команд, совершивших грубые проступки или не справляющихся со своими обязанностями;

з) отменить решение любого судьи, если он убежден в ошибочности его действий или вынесенного данным судьей решения.

4.4.4. Главный судья подписывает акт о готовности спортивной базы.

4.5. Заместители главного судьи

4.5.1. Для более оперативного и четкого проведения соревнований в помощь главному судье назначаются его заместители, которые работают под его руководством. В отсутствие главного судьи его обязанности исполняет заместитель главного судьи по судейству.

Количество заместителей и распределение между ними обязанностей определяются масштабом и объемом соревнований.

4.5.2. Заместителям главного судьи могут поручаться следующие участки работы:

а) распределение и учет работы судейских бригад;

б) техническое обеспечение соревнований;

в) организация информации о соревнованиях и торжественных церемониалов.

4.5.3. Заместитель главного судьи по распределению и учету работы судейских бригад (по судейству) обязан:

а) руководить соревнованиями и следить за их правильным и четким проведением;

б) вместе с организацией, проводящей соревнования, вести работу по комплектованию судейской коллегии, распределять судей по бригадам и участкам работы;

в) провести инструктаж судей перед началом соревнований, установить единую точку зрения на судейство, трактовку отдельных моментов Правил;

г) составлять график распределения и загрузки судей;

д) следить за работой судейских бригад и производить необходимые по ходу соревнований перемещения;

е) по данным старших судей и заместителей главного судьи составлять характеристики работы судей (оценки) для включения в отчет главного судьи.

4.5.4. Заместитель главного судьи по информации и торжественным церемониалам:

а) возглавляет организацию и проведение работы по информации участников и зрителей с использованием всех имеющихся средств (радио, телефонов, демонстрационных табло и др.);

б) выделяет из состава бригады информации судью для обеспечения представителей прессы необходимыми информационными материалами о ходе и итогах соревнований;

в) осуществляет руководство торжественными церемониями (открытие, закрытие, награждение), координирует совместную работу бригад информации, награждения, радиотрансляции и другими службами.

4.5.5. Заместитель главного судьи по техническому обеспечению соревнований:

а) руководит группой материально-технического обеспечения, контролирует ход соревнований, отвечает за измерение, подготовку и оборудование мест проведения соревнований, устанавливает причины неисправности техники и ПТВ, распределяет выделенных ему ГСК судей и рабочих на местах проведения соревнований;

б) имеет право выборочно проводить технический осмотр и испытание пожарно-технического вооружения и оборудования, находящегося в личном пользовании спортсмена;

в) составляет акт о техническом состоянии спортивного сооружения, пожарно-технического вооружения и снаряжения спортсмена при несчастном случае с участником, приведшего к тяжелой травме. При необходимости он может привлекать специалистов для консультации и определения причин несчастного случая.

4.6. Главный секретарь

4.6.1. Работой секретариата руководит главный секретарь соревнований, который подчиняется главному судье. Он принимает участие в работе ГСК и мандатной комиссии.

В круг обязанностей главного секретаря входит:

а) распределение обязанностей среди членов секретариата и организация их работы;

б) прием именных заявок, проведение жеребьевки и составление забегов;

в) подготовка протоколов соревнований и доведение их до представителей команд, которые подписывает главный судья, главный секретарь, старший судья, стартер и старший судья-секундометрист;

г) инструктаж и контроль над работой секретарей в бригадах по отдельным видам;

д) координация своей работы с руководителем пресс-центра;

е) проведение обработки протоколов по видам и результатам личных и командных соревнований, заполнение сводного протокола на доске объявлений;

ж) ведение протоколов заседания главной судейской коллегии и совещаний с представителями команд;

з) определение участников, выполнивших разрядные нормативы и требования, выдача справок о выполнении нормативов, которые подписывает главный судья, главный секретарь, старший судья, стартер и старший судья-секундометрист;

и) обеспечение и контроль над правильностью составления актов на рекорды (акты на рекорды составляются с участием старших судей);

к) обеспечение печатания и размножения итоговых материалов соревнований, составление технического отчета. Все материалы соревнований (технический отчет, результаты личного и командного первенства, утвержденные главным судьей, подлинники протоколов, заявки и др.) сдаются в организацию, проводящую соревнования.

4.6.2. Главный секретарь отвечает за правильность обработки протоколов, подсчета очков и определения мест отдельных участников и команд.

Для проведения технической работы главный секретарь, в зависимости от объема соревнований, должен иметь необходимое число помощников-секретарей, действующих под его руководством и по его указаниям (машинистки, художники, ротаторщики и т. п.), а также обеспечиваться автотранспортом.

4.7. Старший судья по виду программы

4.7.1. Старший судья по виду программы соревнований руководит работой групп судей на виде.

4.7.2. Старший судья подчиняется непосредственно главному судье (или заместителю главного судьи) и работает под его руководством.

4.7.3. Старший судья:

- а) до начала соревнований проверяет место соревнований, правильность разметки и расстановки оборудования и снарядов;
- б) осуществляет и контролирует испытание и маркировку ПТВ;
- в) вносит предложения об отстранении участников и судей, нарушивших правила соревнований;
- г) отмечает нарушения Правил и рассматривает заявления и протесты. О принятых решениях докладывает главному судье или заместителю главного судьи;
- д) несет полную ответственность за свои решения и правильность судейства.

4.7.4. Старший судья имеет право выборочно проводить осмотр и проверку пожарной техники и ПТВ до старта и после финиша.

4.7.5. Старшие судьи сообщают главному судье обо всех нарушениях, происшедших в ходе соревнований и вносят предложения по спорным вопросам в соответствии с Правилами соревнований.

4.8. Стартер и его помощники

4.8.1. Бригада судей состоит из основного стартера, одного или нескольких помощников стартера.

4.8.2. Главная обязанность основного стартера - дать старт так, чтобы никто из участников не начал бег до стартового сигнала, а помощников стартера - дать повторный сигнал для остановки и возвращения участников при нарушении ими правил старта, если это не было сделано основным стартером.

4.8.3. Основной стартер:

- а) удостоверяется перед каждым стартом о готовности судей на финише и хронометристов;
- б) следит за правильностью положения участников на старте;
- в) подает стартовые команды и сигналы для начала бега выстрелом из пистолета, флажком или голосом.

При подаче команд стартер должен стоять в таком месте, откуда ему лучше всего видны все стартующие, и так, чтобы он был, хорошо виден судьями-хронометристами.

При беге по отдельным дорожкам со смещенными стартами стартер должен находиться по возможности на одинаковом расстоянии от каждого стартующего.

4.8.4. Если какой-либо из участников принял старт раньше стартового сигнала, основной стартер или любой из его помощников должен дать повторный сигнал для остановки и возвращения участников.

4.8.5. Основной стартер единолично решает все вопросы, связанные со стартом, за исключением остановки бега помощником стартера при фальстарте. Его решение может быть отменено только главным судьей (или его заместителем), если они находились непосредственно около старта и приняли это решение тут же на месте.

4.8.6. Помощник стартера:

- а) помогает в организации работы на старте, следит за правильным положением спортсменов на старте, дает сигнал (выстрелом или голосом) в случае преждевременного старта (фальстарта) кого-либо из участников, если его не дал основной стартер;
- б) проверяет явку участников очередного забега, делает отметку о явке в стартовом протоколе, до старта сообщает на финиш о неявке участников;
- в) следит за правильностью положения спортсмена на старте и в случае обнаружения каких-либо нарушений немедленно сигнализирует об этом основному стартеру;
- г) заносит в стартовый протокол все замечания и решения стартера о нарушении участниками правил соревнований;
- д) заблаговременно готовит и проверяет имеющееся на старте необходимое оборудование и инвентарь, а в случае его отсутствия принимает меры к своевременной доставке его на место старта;

ж) по ходу соревнований или сразу же после последнего старта очередного вида программы передает подписанный членами стартовой бригады протокол главному секретарю соревнований.

4.9. Судья при участниках

4.9.1. Контролирует явку участников на старт согласно протоколу соревнований и проверяет экипировку спортсменов в соответствии с Правилами соревнований.

4.9.2. Фиксирует в стартовом протоколе нарушения, добивается их устранения, и направляет участников к месту старта.

4.9.3. При необходимости проверяет через представителя команды документы участника.

4.10. Судьи на дистанции

4.10.1. Следят за наличием и установкой оборудования на своем участке, принимают меры к устранению недостатков.

4.10.2. Следят за правильностью прохождения участниками дистанции и преодоления препятствий.

4.10.3. Фиксируют факты нарушения правил в протоколе и сигнализируют об этом поднятым флагом или другим, заранее обусловленным способом, судье на финише, по окончании вида письменно сообщают о нарушениях старшему судье по виду.

4.10.4. Проверяют наличие и готовность участников и команд на своем этапе эстафеты;

4.10.5. Сообщают о готовности участников и оборудования на дистанции.

4.10.6. Судьи на этапах размещаются так, чтобы видеть участников соревнований от старта до финиша.

4.10.7. При несчастном случае принимают меры по оказанию практической помощи.

4.11. Судьи-секундометристы

4.11.1. Судьи-секундометристы фиксируют время выполнения участниками упражнения.

4.11.2. Работой судей-секундометристов руководит старший судья-секундометрист. Он распределяет обязанности между судьями-секундометристами (порядок «приема» участников), использует запасной секундомер для контроля времени. В его обязанности входит проверить секундомеры перед началом соревнований, дать распоряжение судьям-секундометристам поставить стрелки секундомера на ноль, дать отмашку флагом старттеру о готовности к приему участников.

4.11.3. Судьи-секундометристы находятся на продолжении линии финиша или на учебной башне так, чтобы можно было хорошо видеть старт и финиш.

4.11.4. Секундомеры пускаются в момент появления огня или дыма из пистолета старттера или в момент начала опускания флага и останавливаются после выполнения участниками упражнения. Показания секундомеров старший судья-секундометрист записывает в протокол финиша по данному виду.

4.11.5. Судьи-секундометристы сообщают показания своего секундомера (без обсуждения показания с другими судьями-секундометристами) старшему судье-секундометристу, а по его указанию представляют ему и секундомер. В случае расхождения мнений в оценке показания секундомера решающее слово принадлежит старшему судье-секундометристу.

4.11.6. После записи времени судья-секундометрист имеет право поставить стрелки на ноль только с разрешения старшего судьи-секундометриста.

4.11.7. Время участника, пришедшего первым, фиксируется тремя секундомерами, высчитывается среднеарифметический результат.

Примечание: в случае ошибки в записи результатов в протоколе (финише) его не стирают, а зачеркивают одной чертой и рядом записывается правильный результат и заверяется подписью старшего судьи-секундометриста.

4.11.8. По окончании вида программы соревнований старший судья-секундометрист передает оформленные и подписанные протоколы финиша (хронометража) главному секретарю соревнований.

4.12. Судья на финише

Определяет правильность выполнения упражнения на финише, порядок прихода участников и метраж между ними, фиксирует сообщения судей на дистанции.

4.13. Секретарь на финише

Составляет протокол прихода участников и, заверив его своей подписью, передает старшему судье-секундометристу.

4.14. Судья-информатор (диктор)

На всех соревнованиях назначается судья-информатор (диктор).

4.14.1. Работа судьи-информатора должна быть направлена на пропаганду пожарно-прикладного спорта. Он своевременно информирует участников, зрителей, тренеров и представителей прессы о ходе и результатах соревнований.

4.14.2. Судья-информатор обязан:

- а) хорошо знать Положение о соревнованиях, командные и личные спортивные достижения по всем видам программы соревнований;
- б) вести информацию во время соревнований, своевременно сообщать о лучших результатах и ходе спортивной борьбы;
- в) объявлять распоряжения и указания судейской коллегии по ходу соревнований;
- г) заранее готовит дикторские тексты для торжественных церемониалов, согласуя их с главной судейской коллегией.

4.15. Судья по пожарной технике и оборудованию

4.15.1. Судьи располагаются по указанию старшего судьи в зависимости от характера выполняемой задачи, но так, чтобы видеть участников и их действия.

4.15.2. Судья по пожарной технике и оборудованию осуществляет контроль над правильностью укладки пожарно-технического вооружения, правильностью эксплуатации мотопомпы и другой пожарной техники.

4.15.3. При проведении соревнований с применением электронно-вычислительной аппаратуры в состав судейских бригад могут назначаться судьи-операторы электронно-вычислительной техники.

4.16. Инспектор

4.16.1. Инспектор – официальное лицо, назначенное и утвержденное организацией проводящей соревнования. Для инспектирования официальных соревнований, проводимых «Международной спортивной федерацией пожарных и спасателей» назначается международный судья – инспектор.

4.16.2. Инспектор обязан:

- а) руководствоваться в своей работе Правилами соревнований и Положением об их проведении;
- б) до начала соревнований ознакомиться с Положением о соревнованиях, квалификационным составом судейской коллегии, состоянием материальной спортивной базы, где проводятся соревнования;
- в) до начала соревнований принять меры, если это необходимо, к устранению отмеченных недостатков;
- г) информировать организацию, проводящую соревнования, о выявленных недостатках в организации и проведении соревнований, принятых мерах по их устранению;
- д) ознакомиться с намеченными мерами по обеспечению порядка и безопасности при проведении соревнований;
- е) в случае необходимости, не вмешиваясь в деятельность членов главной судейской коллегии и судейских бригад, указать им через главного судью на замеченные нарушения (Правил, Регламента, Расписания и др.) дать рекомендации по их устранению, проконтролировать выполнение;
- ж) по окончании соревнований подготовить краткий текстовый отчет, в котором осветить ход соревнований, его положительные стороны, имевшиеся недостатки, дать рекомендации по проведению аналогичных соревнований;
- з) принять участие в совещании судейской коллегии перед началом и после окончания соревнований;
- и) судья-инспектор входит в состав главной судейской коллегии, однако он подчинен и подотчетен только организации, проводящей соревнования и назначившей его на эту должность. В отдельных случаях может отменить решение главного судьи и главной судейской коллегии, если это противоречит Правилам и Положению о соревнованиях.

4.17. Оценка результатов

4.17.1. При проведении личных соревнований с подведением командного зачета для определения мест команд, результаты отдельных участников оцениваются по принятой в Положении о данном соревновании системе оценки результатов.

Оценка результатов может производиться по действующей «Таблице очков по пожарно-прикладному спорту» или по сумме времени, показанному зачётным количеством участников и по местам, занятым командами.

4.17.2. При подведении командного зачета принимаются лучшие спортивно-технические результаты зачетного числа участников, показанные в любой из зачетных попыток. В случае неполного зачета, команда занимает место после команд, имеющих полный зачет. Если две или несколько команд имеют одинаковый неполный зачет, то высшее место присуждается команде, имеющей лучшую сумму времени зачетных участников.

Результаты полуфинальных и финальных забегов в общекомандный зачет не входят.

4.17.3. Личное первенство в видах определяется по лучшему результату зачетных попыток. В случае равенства показателей у двух и более участников преимущество дается спортсмену, показавшему лучшую сумму времени двух попыток. Если эти результаты одинаковы - лучшее место присуждается спортсмену, имеющему лучший результат в первой попытке. Если эти результаты одинаковы - спортсмену, стартовавшему ранее.

4.17.4. В случае одинакового результата в эстафете высшее место присуждается команде, стартовавшей ранее.

4.17.5. В соревнованиях по боевому развертыванию места распределяются по лучшему времени, показанному в одной из двух попыток. При равенстве результатов в боевом развертывании высшее место присуждается команде, имеющей лучшую сумму времени двух попыток. Если и эти результаты одинаковы – по лучшему результату первой попытки, далее – кто стартовал раньше.

4.17.6. При абсолютном равенстве всех показателей у лидеров в данном виде программы все они объявляются победителями.

4.17.7. Для определения победителей и призеров в соревнованиях на полосе препятствий и штурмовой лестнице проводятся полуфинальные и финальные забеги. Число участников полуфинальных забегов и финального забега определяется количеством беговых дорожек.

Победитель и призёры в соревнованиях на полосе препятствий и штурмовой лестнице определяются по результатам финала независимо от результатов, показанных в предыдущих кругах соревнований. Участникам, показавшим одинаковые результаты в финальном забеге, присваивается одно и то же (высшее) место, последующее место не присваивается.

Спортсменам, получившим право участвовать в финале, но невыполнившим упражнение из-за травмы, фальстартов или нарушения правил, присуждается место, с учётом полуфинальных забегов. Спортсменам, освобождённым от участия в финале по состоянию здоровья (врачом соревнований) или другим уважительным причинам, присваивается одно и то же место, последнее, из разыгрываемых в финале.

4.17.8. При равенстве результатов в двоеборье у двух и более участников преимущество получает спортсмен, показавший лучший результат в подъеме по штурмовой лестнице.

4.18. Отмена соревнований

Отменить соревнования, перенести их начало, прекратить или объявить временный перерыв имеет право главный судья соревнований в случаях, если:

- а) место соревнований оказалось неподготовленным;
- б) оборудование, снаряды или инвентарь отсутствуют или изготовлены с отступлением от настоящих Правил (или вышли из строя);
- в) проведению соревнований препятствуют неблагоприятные метеорологические условия или другие причины, нарушающие нормальный ход соревнований;
- г) отсутствует медицинский персонал.

5. ТРЕБОВАНИЯ К УЧАСТНИКАМ СПОРТИВНОГО СОРЕВНОВАНИЯ

5.1. Возрастные группы спортсменов

5.1.1. Участники соревнований делятся на возрастные группы в соответствии с Единой всероссийской спортивной классификацией.

5.1.2. Юношам разрешается выступать в соревнованиях на ранг выше своей возрастной группы при наличии справки медицинского учреждения (с письменного разрешения врача).

5.2. Допуск спортсменов к соревнованиям

5.2.1. Спортсмены допускаются на соревнования в соответствии с заявками. К соревнованиям допускаются участники, имеющие специальную спортивно-техническую подготовку по пожарно-прикладному спорту.

5.2.2. Заявки должны быть заполнены в точном соответствии с требованием настоящих Правил, Положения и сданы в комиссию по допуску (мандатную комиссию) в сроки, указанные в Положении.

Организация, заявляющая участника на соревнования, заявкой гарантирует страхование его от несчастного случая на тренировке и соревновании и одновременно несет за это ответственность.

В заявку включаются также спортсмены, допущенные организацией, проводящей соревнования, к участию в личном зачете.

Решение о перезаявке участников принимается только в исключительных случаях (вследствие освобождения участника врачом соревнования или причин, признанных судейской коллегией обоснованными).

5.2.3. Дополнительные заявки о допуске новых участников должны подаваться по форме, предусмотренной для именной заявки.

При необходимости произвести перестановки заявленных участников в видах программы подается перезаявка.

5.2.4. Дополнительные заявки и перезаявки должны подаваться не позднее, чем за 1 час до начала соревнований в данном виде программы.

5.3. Обязанности и права участников соревнований

5.3.1. Участник обязан знать Правила соревнований, Положение и все условия проведения соревнований по данному виду.

5.3.2. Участник соревнований обязан выступать в соревнованиях самостоятельно. Никто не имеет права оказывать ему какую-либо помощь во время выполнения упражнения. При нарушении Правил участнику результат не засчитывается.

Медицинская помощь, оказываемая на месте проведения соревнований официальным медицинским персоналом, а также устная или визуальная информация от лиц, находящихся вне места проведения соревнований, не относится к запрещенной помощи.

5.3.3. За недисциплинированность или неспортивное поведение участнику соревнований делается предупреждение. За повторное нарушение участник может быть дисквалифицирован и отстранен от дальнейшего участия в соревнованиях в других дисциплинах. За грубые нарушения участник дисквалифицируется без предупреждения. Спортсмен, показавший явную техническую неподготовленность к выступлению, может быть отстранен от участия в данной дисциплине. Участник может быть отстранен также официальным врачом в связи с заболеванием.

5.3.4. Спортсменам запрещается применение до и во время соревнований допинга – вещества, искусственным образом улучшающего физическое и психическое состояние (список публикуется ежегодно Всемирным антидопинговым агентством).

О любом медикаменте, принятом участником в лечебных целях в течение двух дней до начала соревнований, он сам или представитель команды должны официально заявить ГСК.

Участники, уличенные в применении допингов, снимаются с соревнований и дисквалифицируются.

Порядок отбора спортсменов на допинг-контроль устанавливается допинговой комиссией соревнований. Для оказания помощи комиссии из судейской коллегии выделяют одного-двух судей.

Отобранному для контроля спортсмену после окончания соревнований вручается уведомление, в котором сообщается о месте и времени взятия у него биопроб.

Спортсмен обязан подписать уведомление, тем самым подтверждая, что знает о вызове на допинговый контроль. Спортсмен должен явиться в помещение допингового пункта для сдачи биопроб не позднее чем через 1 час после окончания соревнований в своей дисциплине.

5.3.5. К местам соревнований участники, согласно стартовому протоколу, выходят общей группой организованно под руководством судьи при участниках.

5.3.6. Участник соревнований своевременно является на старт в форме одежды, установленной Правилами соревнований. За задержку старта более 2-х минут участник лишается попытки.

5.3.7. Невыход на старт заявленного участника в первой или во второй попытке без уважительной причины рассматривается как отказ от участия и влечет за собой дисквалификацию в данном виде программы с исключением его результата из командного зачета.

Освобождение от участия в заявленном виде соревнований может дать только врач соревнований.

Участник несет ответственность за техническое состояние своего снаряжения и одежды.

5.3.8. Участник соревнований может обращаться к судье по вопросам, касающимся выполняемого упражнения. Во всех других случаях он имеет право обращаться к судье только через представителя своей команды.

5.3.9. Участнику разрешается устанавливать метки на беговых дорожках только самоклеящейся лентой (пластырь, цветной скотч) с обязательным последующим их удалением судьями из группы обеспечения соревнований.

5.4. Одежда, снаряжение и обувь участников

5.4.1. Участники соревнований выступают во всех дисциплинах в специальных спортивных костюмах, в пожарных или спортивных касках, с пожарно-спортивным поясом без карабина и топора, в специальной обуви на обе ноги.

5.4.2. Снаряжение и покрой одежды должны отвечать следующим требованиям:

а) костюм спортивный из материала, непрозрачного даже в мокром состоянии. Низ рукавов должен быть на уровне кистей рук, низ брюк не выше 10 см от уровня земли;

б) специальная обувь предназначается для защиты ног и прочного контакта с поверхностью дорожки. Однако обувь не должна быть специальной конструкции, включая использование каких-либо технологий, дающей спортсмену какое-либо нечестное преимущество перед другими участниками. На подошве и каблуке разрешается иметь насечки, углубления, зубцы или выступы. На подошве и каблуке разрешается иметь шипы или гнёзда к ним.

в) пояс пожарно-спортивный, шириной не менее 50 мм, должен иметь пряжку.

5.4.3. При тушении горячей жидкости с помощью огнетушителя участник должен быть в рукавицах или перчатках, лицо и глаза должно предохраняться защитным козырьком (забралом).

5.4.4. Цвет спортивной (боевой) одежды, касок, в командных видах, должен быть одинаков для всей команды (кроме участника на 4-м этапе), одежда должна быть чистой, аккуратно подогнанной.

5.4.5. На спортивной одежде должны быть указаны фамилия спортсменов. Личные номера выдаются участнику организацией, проводящей соревнования. Если всем участникам выдается только по одному номеру, то в соревнованиях по штурмовой лестнице его следует прикреплять на спину, а в остальных дисциплинах - на грудь.

5.4.6. На международных соревнованиях на одежде спортсмена должна быть эмблема страны, которую он представляет.

Члены сборной команды должны иметь на спортивном костюме изображение Государственного герба своей страны.

На всероссийских соревнованиях на одежде спортсменов должна быть эмблема (герб) субъекта Российской Федерации.

В целях рекламы допускается на спортивных костюмах или касках иметь товарный знак фирмы спонсора.

На торжественных церемониях открытия и закрытия соревнований спортивная команда должна быть в одинаковой форме одежды.

5.4.7. Участники, прибывшие на соревнования в одежде, снаряжении и обуви, не отвечающих требованиям настоящих Правил, к соревнованиям не допускаются.

5.5. Обязанности и права представителей и тренеров

5.5.1. Каждая команда, участвующая в соревнованиях, как правило, должна иметь своего представителя и тренера.

5.5.2. Представитель должен знать Правила и Положение о данных соревнованиях и руководствоваться ими.

5.5.3. Представитель имеет право получать справки о проведении соревнований в главной судейской коллегии, о результатах соревнований — в секретариате.

5.5.4. Представитель делегации, являясь руководителем команды, несет ответственность за экипировку, своевременную явку к местам соревнований (сбора) и участие команды в торжественных церемониях.

5.5.5. Только представитель имеет права подачи дополнительных заявок, перезаявок, протестов и устных заявлений.

5.5.6. Представитель обязан присутствовать на заседаниях судейской коллегии (если они проводятся совместно с представителями), ему разрешается выступать на этих совещаниях от имени команды и участвовать в жеребьевке. Только представитель команды имеет право устанавливать очередность выступления участников своей команды в соревнованиях, о чём должно быть указано в заявке.

5.5.7. Представителям запрещается в ходе соревнований вмешиваться в распоряжения судей и лиц, проводящих соревнования.

5.5.8. Представитель команды не имеет право покинуть место проведения соревнований до полного их окончания и подведения итогов дня.

5.5.9. Представитель доводит до сведения участников соревнований все распоряжения судейской коллегии.

5.5.10. В случае отсутствия представителя (по уважительной причине) его обязанности выполняет тренер, который пользуется всеми правами представителя.

5.5.11. Представитель и тренер команды не могут быть членами судейской коллегии, проводящей данные соревнования.

6. ПРОЦЕДУРНЫЕ ВОПРОСЫ СПОРТИВНОГО СОРЕВНОВАНИЯ

6.1. Прибытие участников на соревнования

Спортивные команды прибывают на спортивные соревнования в день, предшествующий началу проведения соревнований. Они обязаны сообщить в оргкомитет соревнований время прибытия и вид транспорта за 15 дней до их начала и предоставить предварительную заявку на участие в соревнованиях установленного образца согласно Положению о соревнованиях.

Главная судейская коллегия может допустить спортивную команду к стартам, если причина опоздания уважительная. В других случаях команда дисквалифицируется.

Оргкомитет соревнований обязан организовать встречу и отpravку спортивных команд с соревнований, обеспечить транспортом для доставки к местам проживания и проведения соревнований, других мероприятий, проводимых в рамках соревнований. Оргкомитет соревнований решает вопросы, связанные с местом проживания и питания участников соревнований.

За спортивными командами закрепляются кураторы (шефы), обеспечивающие спортивные команды информацией о соревнованиях и связь с оргкомитетом соревнований.

6.2. Комиссия по допуску участников соревнований (мандатная комиссия)

Оргкомитет соревнований назначает мандатную комиссию, которая с судейской коллегией и главным секретарём, в день прибытия спортивных команд проводят мандатную комиссию по допуску участников соревнований. Главный секретарь проводит жеребьёвку спортивных команд. Результаты жеребьёвки оформляются актом, подписанным председателем комиссии и главным секретарем соревнований. Председатель мандатной комиссии составляет отчет и докладывает на совещании представителей команд и главной судейской коллегии.

6.3. Заявления и протесты

При возникновении у участников или представителей команд каких-либо вопросов и сомнений в правильности хода соревнований, а также в случаях недостаточно обоснованных решений отдельных судей, представители команд могут обращаться к главному судье, его заместителям или старшему судье в данном виде соревнований с заявлениями или протестами.

Протесты подаются в секретариат соревнований, где регистрируются.

Протесты подаются до начала совещания судейской коллегии по итогам соревнования в этой дисциплине. Решения по протестам принимаются главной судейской коллегией. Вмешательство со стороны представителей, тренеров, участников соревнований и официальных лиц не допускается.

Решение по заявлению или протесту должно быть принято до начала следующего вида программы. Если это невозможно, то участник, по поводу которого было подано заявление или протест, может быть допущен к дальнейшим соревнованиям условно.

Решение по протесту оформляется письменным заключением главного судьи или протоколом заседания главной судейской коллегии (ГСК).

6.4. Опробование снарядов (тренировка)

Все спортивные команды имеют право за день до официальных стартов провести тренировку по всем видам программы соревнований. Тренировки проходят в соответствии с графиком, утвержденным оргкомитетом соревнований, время на тренировку не менее 15 минут по каждому виду программы соревнования. Оргкомитет обязан предоставить спортивный инвентарь, соответствующий правилам соревнований на все дорожки. Спортивные команды после окончания опробования снарядов свой спортивный инвентарь (спортивные лестницы, и т.д.) представляют технической комиссии для осмотра на соответствие требованиям правилам соревнований и маркировку. Лестницы и оборудование сдаются на хранение коменданту соревнований. Передача оформляется актом.

6.5. Заседание судейской коллегии с представителями команд.

Заседание проводится в день, предшествующий началу проведения соревнований. На заседание допускаются:

- главная судейская коллегия;
- оргкомитет соревнований;
- представители (тренеры в отсутствие представителя) спортивных команд;
- представители средств массовой информации.

Оргкомитет представляет программу соревнований.

Представители команд вправе ставить вопросы перед судейской коллегией о недостатках подготовки спортивной базы и другие вопросы, связанные с проведением соревнований.

Результаты совещания оформляются протоколом, подписываются главным судьей соревнований и главным секретарем соревнований.

6.6. Программа соревнований

Программу соревнований утверждает оргкомитет. Программа определяет время всех мероприятий в рамках соревнований и выдается руководителям спортивных делегаций в день прибытия.

Обязательным является организация общественного питания (столовые, кафе, буфеты).

Рекомендуется на торжественном открытии проводить полуфинальные и финальные забеги.

Представители команд и участники соревнований должны быть ознакомлены с порядком проведения открытия и закрытия соревнований, выполнять требования судьи по информации и торжественным церемониям.

Все спортивные команды обязаны принять участие в открытии и закрытии соревнований в соответствии со сценариями.

6.7. Награждение

Все спортивные команды должны присутствовать на церемонии награждения.

Судейская коллегия может принять решение о неучастии команды или участника на церемонии только по уважительной причине.

Представители команд должны обеспечить своевременную явку своих участников к месту награждения.

Схема площадки для полосы препятствий

Приложение № 1

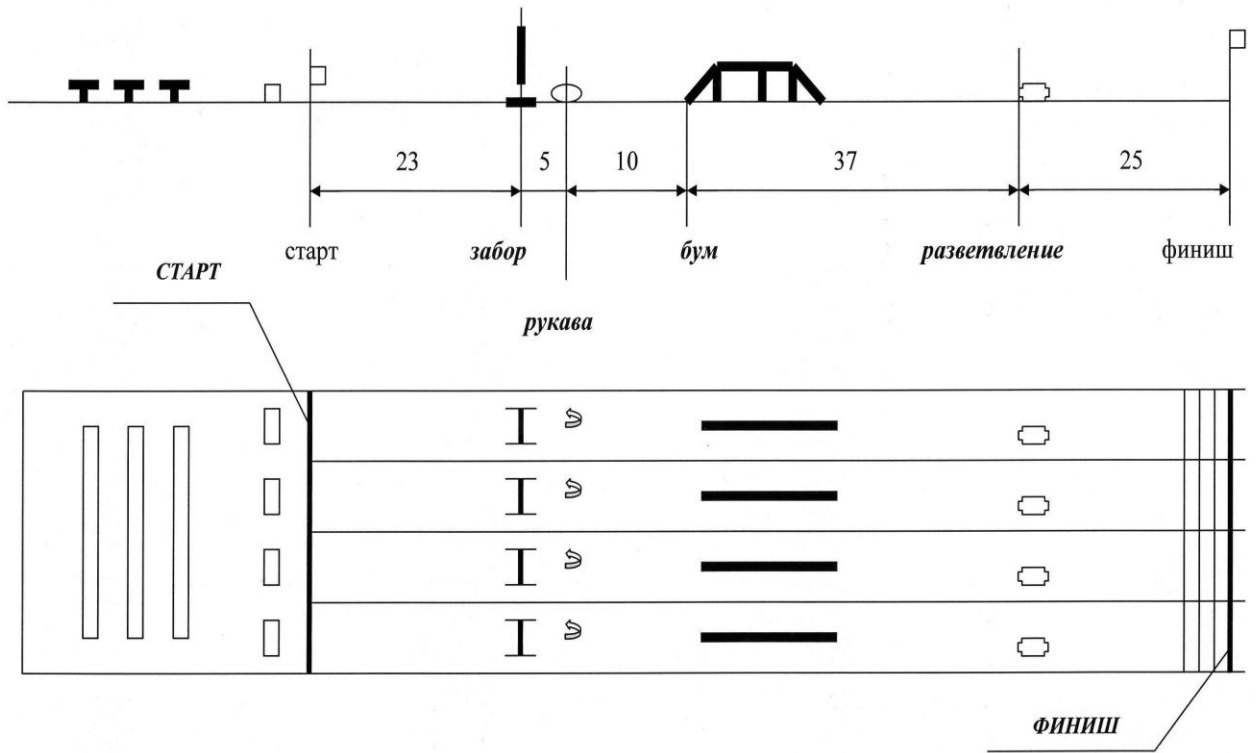

Штурмовая башня

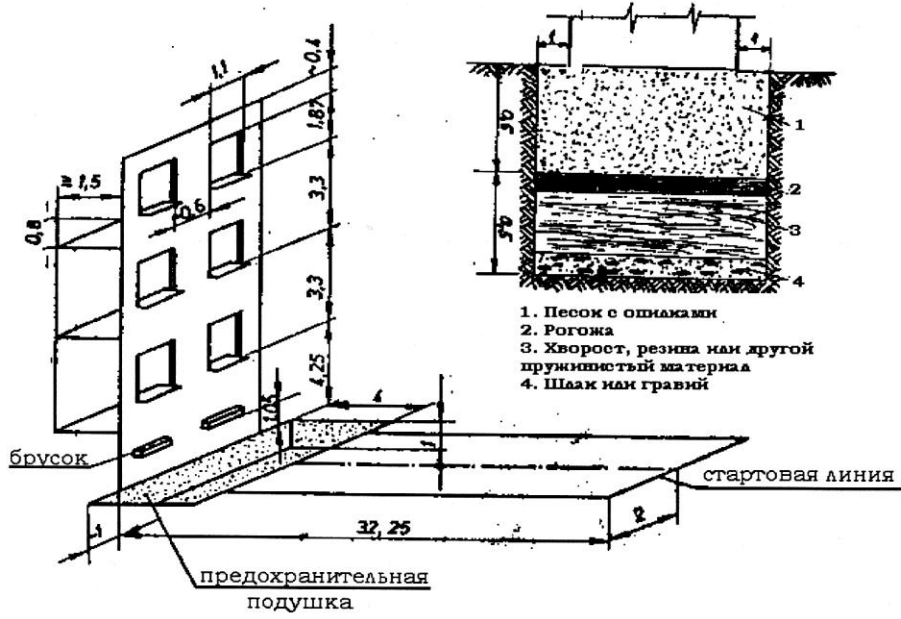

СПОРТИВНЫЙ БУМ

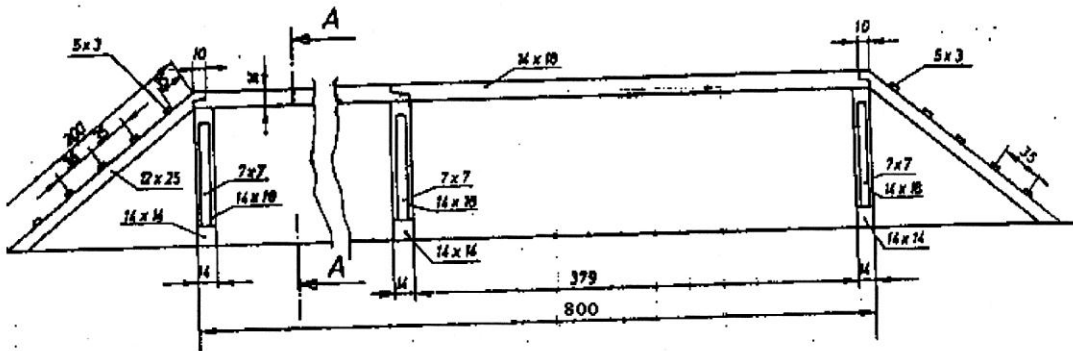

Домик

ДЕТАЛЬ А-А

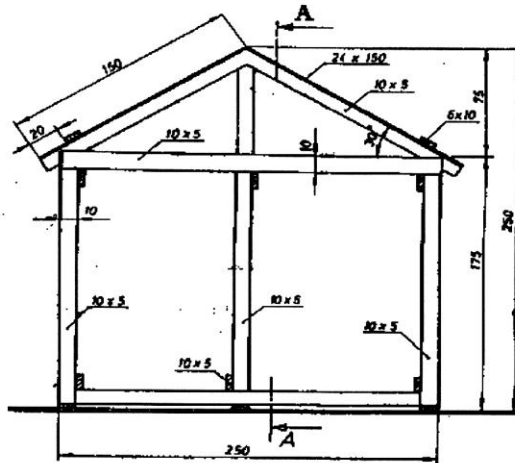
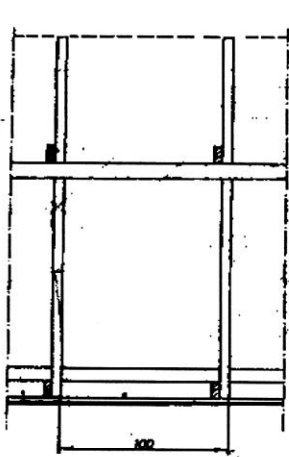

*Схема площадки для проведения соревнований по
штурмовой лестнице*

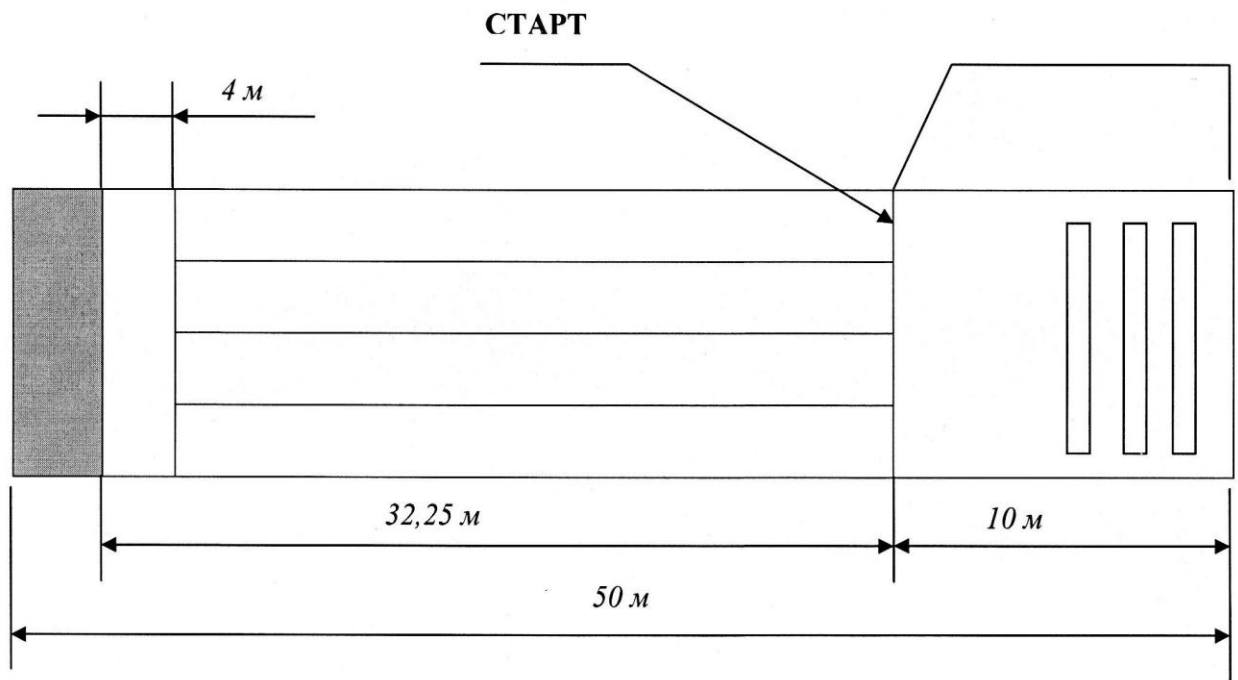

Конструкция страховочной сетки

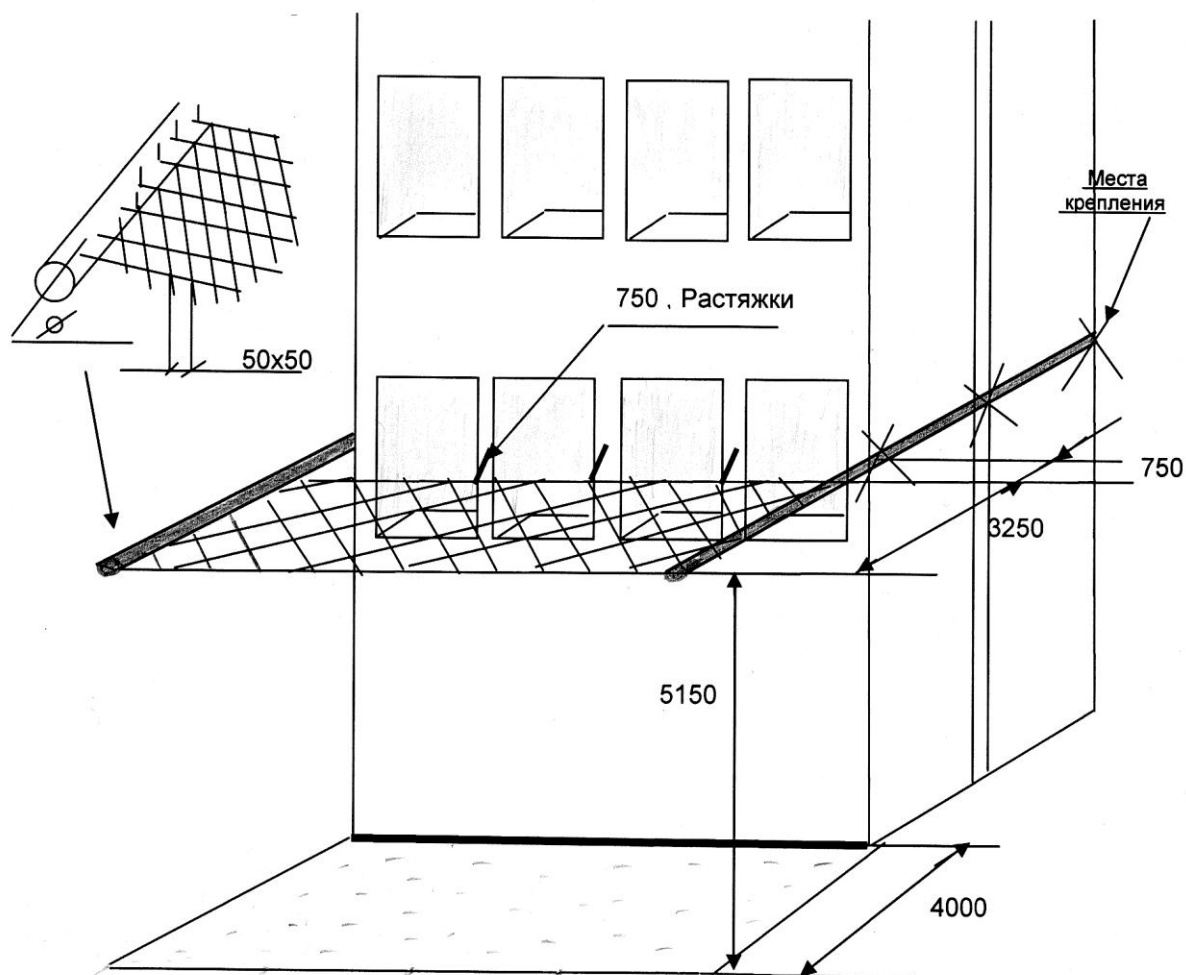

Рекомендации по подбору комплектующих материалов и монтажу страховочной сетки

1. Страховочная сетка монтируется на высоте 5150мм от уровня беговой дорожки или соответственно на высоте 900мм от уровня подоконника 2-го этажа.
2. Расстояние от фасадной плоскости башни до ближней кромки страховочной сетки – 750мм.
3. Ширина страховочной сетки не менее 3250мм.
4. Для изготовления страховочной сетки рекомендуется применять дели верёвочные узловые полиамидные, изготовленные из верёвок 3,1-4мм, с размером ячейки от 45мм до 55мм.
5. По периметру полотна в каждую ячейку продевается шнур плетённый капроновый диаметром 10-12мм.
6. Для обеспечения натяжения полотна применять изолированный стальной трос диаметром 5-7мм, натянутый параллельно фасадной плоскости башни, вдоль ближней и дальней кромки полотна, с использованием натяжных приспособлений (по принципу натяжения волейбольной сетки).
7. Допускается небольшое провисание сетки, не мешающее производить подвеску штуровой лестницы.
8. Страховочное полотно растягивается между горизонтальными балками, которые имеют консольное крепление к учебной башне или крепятся на опорах. В крытых спорткомплексах возможно крепление балок к строительным конструкциям.
9. Можно применять стальные двутавровые балки, швеллеры, а также балки, изготовленные из труб круглого или квадратного сечения. При подборе балки необходимо учитывать момент сопротивления выбранных профилей, материал, способ крепления балки и ширину фасада башни.

Схема площадки для пожарной эстафеты



Схема площадки для боевого развертывания
(для мужчин)



Схема площадки для боевого развертывания
(для юношей)

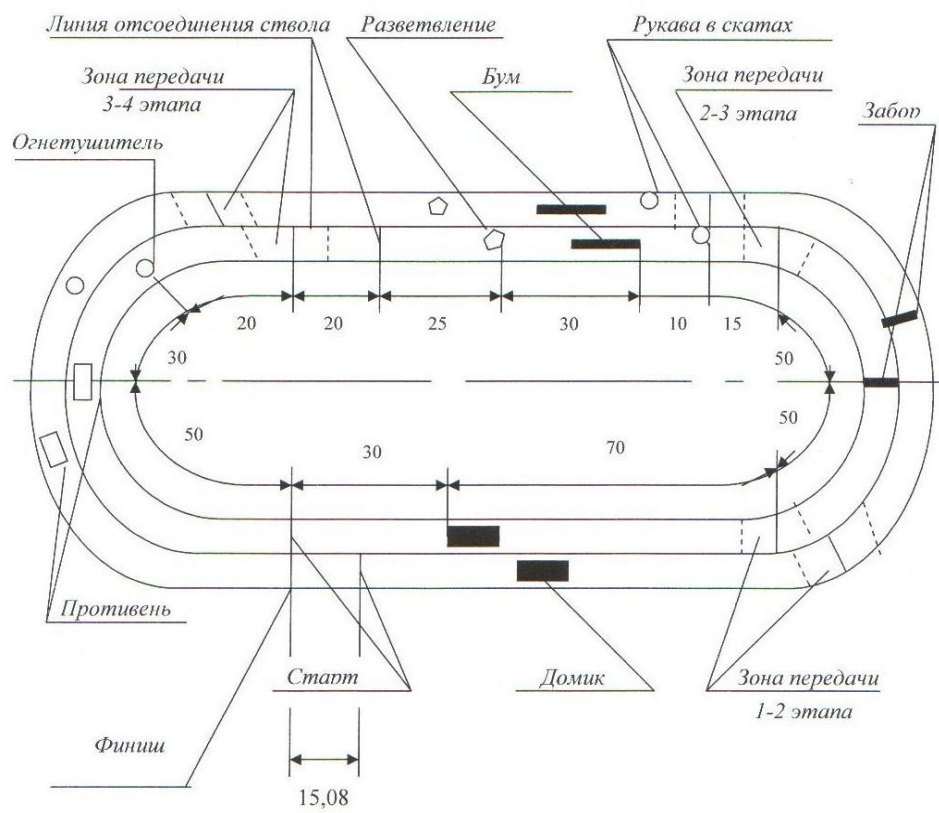

ЩИТ ДЛЯ БОЕВОГО
РАЗВЕРТЫВАНИЯ

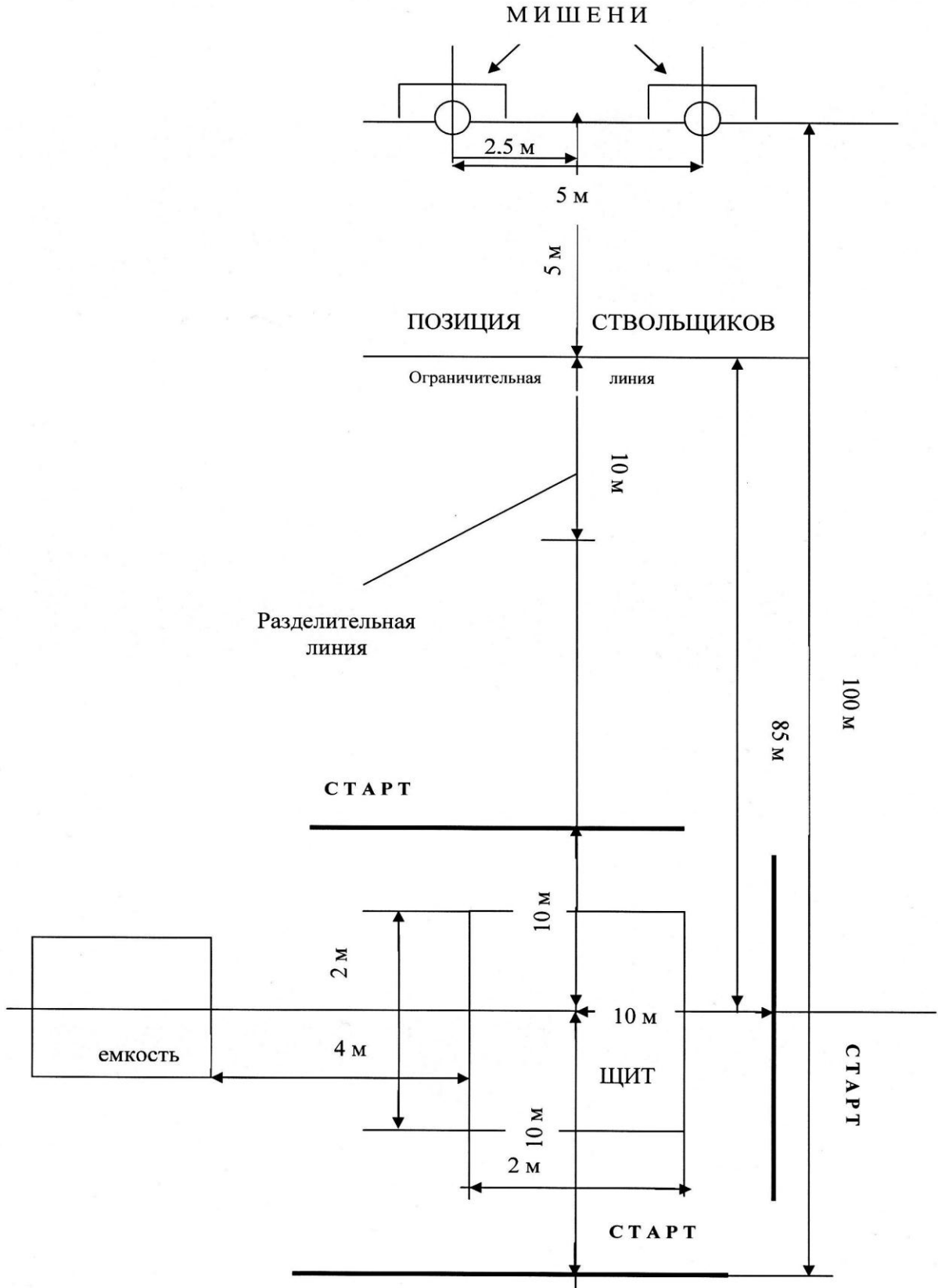
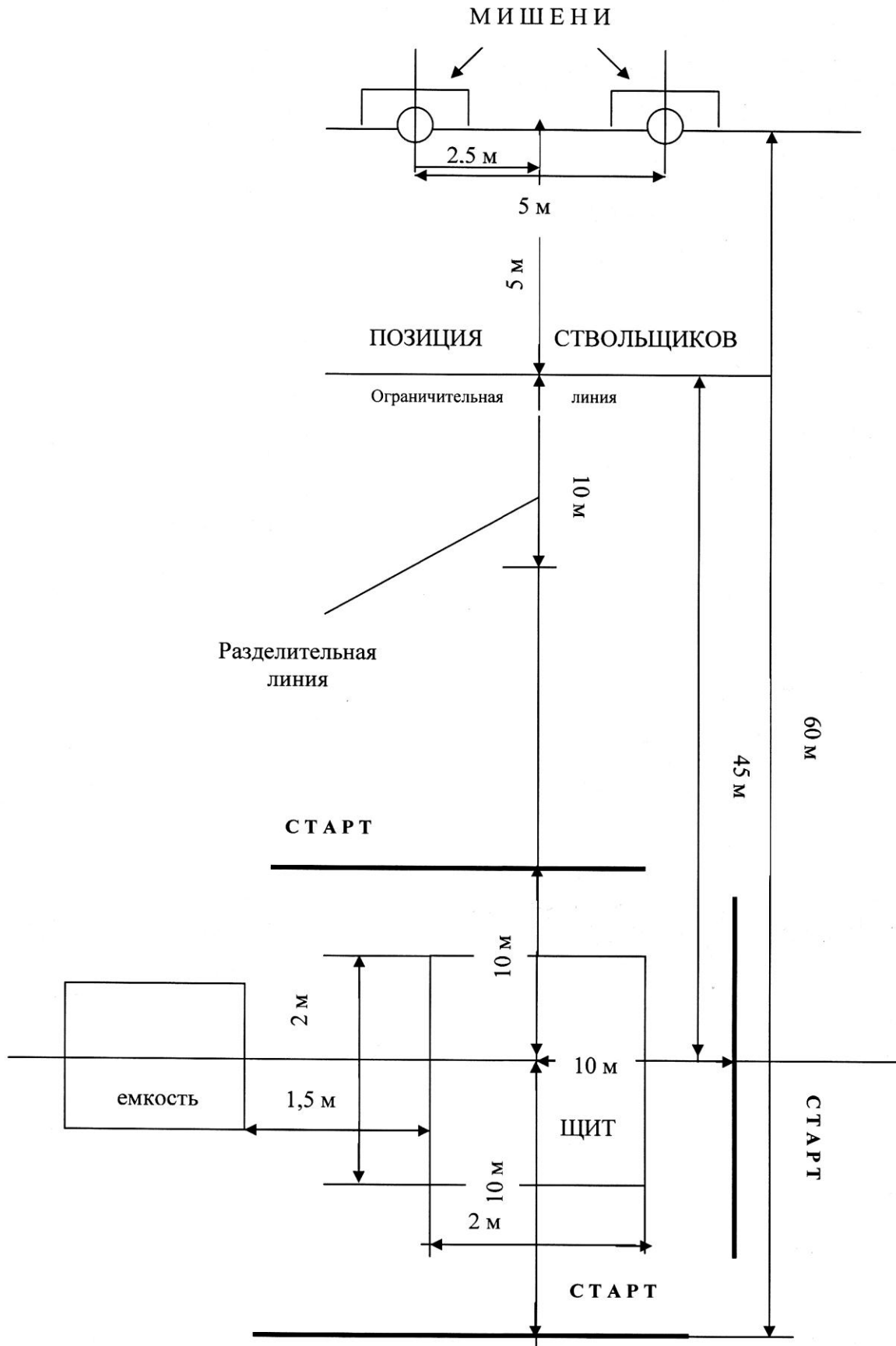
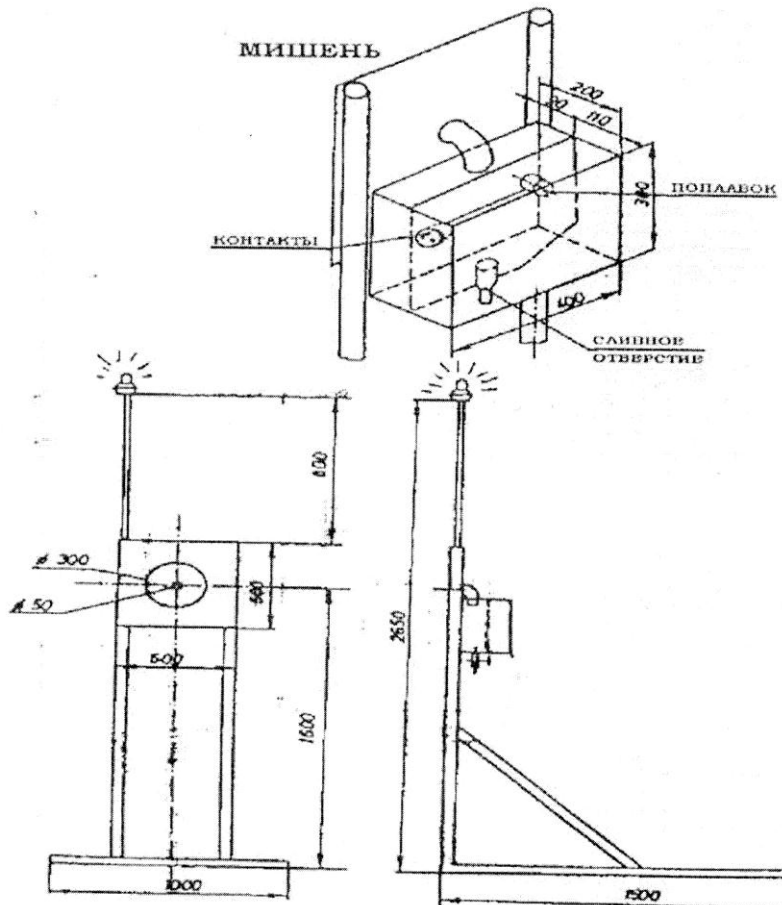
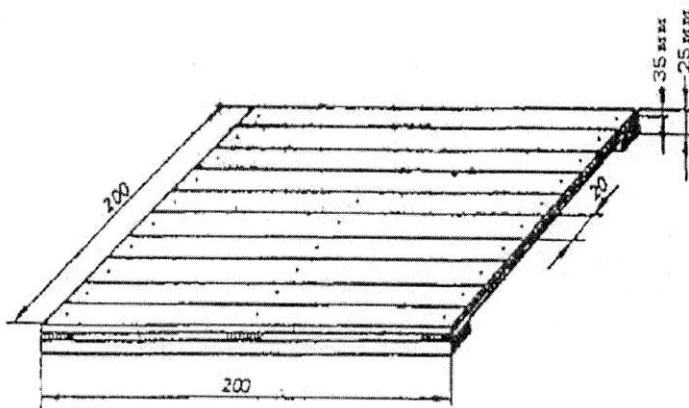
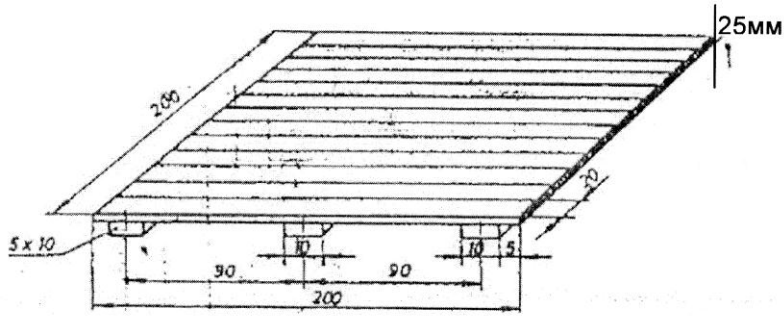

ЗАЯВКА

на участие сборной команды _____
 в соревнованиях по пожарно-прикладному спорту _____
 проводимых в г. _____ « _____ » _____ 20 _____ года

№№ п/п	Фамилия, имя	Год рождения	Организация	Спортивный разряд	Полоса препятствий	Штурмовая лестница	Пожарная эстафета	Боевое развертывание	Виза и печать врача о допуске к соревнованиям
1	2	3	4	5	6	7	8	9	10

Тренер _____ (подпись)

Все заявленные участники прошли надлежащую подготовку и по состоянию здоровья могут участвовать в соревнованиях.

Представитель команды _____ (подпись)

М.П.

Руководитель организации _____ (подпись)

Врач _____ (подпись)

М.П.

(медицинского учреждения)

ПРОТОКОЛ

личных результатов _____
 на первенство _____
 место проведения _____
 начало _____ (час) _____ (мин)
 дата _____ погода _____
 покрытие беговой дорожки _____

№№ п/п	Фамилия и имя	Год рождения	Страна	Результаты выступления			Место
				1-й	2-й	Лучший результат	

Главный судья (судейская категория) (подпись)
Главный секретарь (судейская категория) (подпись)
Старший судья (судейская категория) (подпись)
Стартер (судейская категория) (подпись)
Старший судья-секундометрист (судейская категория) (подпись)

Примечание: в протоколе по двоеборью указываются результаты по полосе препятствий, штурмовой лентнице и суммарный результат. Результаты полуфинального и финального забегов оформляются отдельным протоколом.

«УТВЕРЖДАЮ»

Главный судья соревнований

(подпись)

«__» _____ 20__ год

АКТ
регистрации рекорда по пожарно-прикладному спорту

1. Время установления

(год, месяц, число)

2. На каких соревнованиях

(наименование и масштаб)

3. Место проведения соревнования

(город, стадион, манеж и т.д.)

4. В каком упражнении

5. Кем установлено:

а) фамилия _____
имя _____ отчество _____б) дата рождения _____
(год, месяц, число)

в) спортивное звание _____

г) национальность _____

е) домашний адрес _____

Примечание: при установлении рекорда командой, к акту прилагается список участников с данными этого пункта.

6. Технический результат _____

7. Прежний рекорд установлен в _____ году
принадлежит _____ с результатом _____

8. Сведения об обязательной государственной проверке и клеймении измерительных приборов (электроника, секундомеры, рулетки и др.), применявшихся при фиксации рекорда.

№№ п/п	Название измерительных приборов	№ измерительных приборов	Место госпроверки	Орган, проводивший госпроверку	Дата госпроверки и № свидетельства	Состояние измерительных приборов на день соревнований

9. Состояние погоды (температура, сила и направление ветра во время установления рекорда) _____

10. Размеры беговой дорожки _____

11. В каком забеге показан рекордный результат _____

12. Соревнования проводились в соответствии с утвержденными Правилами издания 20_ года.

Главный судья _____ Старший судья _____

Стартер _____

" ____ " _____ 20_ г.

Примечание: акт должен быть отправлен не позднее десяти дней с момента установления рекорда.

ФОРМА ОТЧЕТА ГЛАВНОГО СУДЬИ СОРЕВНОВАНИЙ

Наименование соревнований _____

Дата проведения _____

Место проведения _____

Количество участвующих команд _____

Количество участвующих спортсменов _____

Результаты командных соревнований _____

(первые шесть)

Спортсмены, занявшие первые шесть мест в данном первенстве в каждом виде соревнований _____

Рекорды и высшие достижения, установленные во время соревнований (кем установлены, каков результат, составлен ли акт) _____

Погода (температура, ветер, осадки, освещенность) _____

Заявления и протесты (были ли они разрешены) _____

Травмы (были ли травмы, какие приняты меры) _____

Количество зрителей, присутствующих на соревнованиях и их обслуживание _____

Характеристика работы судейской коллегии (состав судейской коллегии и оценка работы судей) _____

Общие выводы и предложения по итогам соревнований _____

(подпись)

ПРОТОКОЛ ФИНИША (ХРОНОМЕТРАЖА)

Спортивная дисциплина _____ " ____ " _____ 20__ г.
 Забег N _____

Порядок прихода	Номер дорожки	Номер участника	Показания секундометров			Показанный результат	Примечание
			1-й	2-й	3-й		
1							
2							
3							
4							

Старший судья на финише (секундометрист) _____ (подпись)

СТАРТОВЫЙ ПРОТОКОЛ

соревнований по _____
 (вид соревнований)
 " ____ " _____ 20__ г.

№ забега	№ дорожки	№ участника	Фамилия и имя	Наименование команды	Примечание

Главный секретарь _____ (подпись)

В судейскую коллегию _____
от _____

(команда, коллектив)

ПЕРЕЗАЯВКА

по _____

(номер программы и причина перезаявки)

Прошу к участию в соревновании

" ____ " _____ 20__ г.

Допустить

вместо

1. _____ № _____

_____ № _____

2. _____ № _____

_____ № _____

Представитель команды

(подпись)

" ____ " _____ 20__ г.

Подается отдельно на каждый номер программы

**ПРОТОКОЛ
командных результатов соревнований по пожарно-прикладному спорту**

На первенство _____
 Место проведения _____
 Дата _____

Место	Страна (команда)	Вид соревнований												Общая сумма мест
		Полоса препятствий		Штурмовая лестница		Двоеборье		Пожарная эстафета		Боевое развертывание		Общая сумма мест		
		Время	Занятое место	Время	Занятое место	Время	Занятое место	Сумма очков	Занятое место	Время	Занятое место		Время	Занятое место
1	2	3	4	5	6	7	8	9	10	11	12			13

Главный судья (судейская категория) _____ (подпись)
 Главный секретарь (судейская категория) _____ (подпись)